

LE JOURNAL

Ski-SE-Dit

.info

ÉDITION RÉGIONALE

Le journal communautaire de Val-David et ses environs
OCTOBRE 2022 - Vol. 49, n° 10 - 36 pages



DANS CETTE ÉDITION

JOIGNEZ-VOUS
TOUS À NOUS POUR
LE SOUPER DU JOURNAL
LE SAMEDI
19 NOVEMBRE!
(Info : P. 21)



10^e anniversaire de
la Boutique Les Abeilles, p. 9



À deux roues,
même en France, p. 25



La générosité des Chefs
à la rescousse, p. 10

AUSSI :
Les grands émetteurs
de gaz à effet de serre
• Histoire : le
recensement de 1861
à Val-Morin • Retour
de la Brigade des
neiges • Phil Shaw
sous toutes
ses couleurs



♡ DEPUIS 49 ANS AVEC PASSION ♡



RE/MAX
bonjour
Agence immobilière

Etienne
SAVARD inc.
Société par actions d'un courtier immobilier

Le seul courtier
RE/MAX
avec bureau situé
à Val-David
2515, rue de l'Église
VAL-DAVID



JE M'OCCUPE DE TOUT POUR VENDRE OU ACHETER ▶ **CONTACTEZ-MOI ESTIMATION GRATUITE** ▶ **819 322-3666**
etienn.savard@remax-quebec.com
www.etiennsavard.com

LISEZ AUSSI LE JOURNAL SUR **SKI-SE-DIT.INFO**

LES JEUX

Votre moment de détente proposé par



2020, Rte 117
VAL-DAVID
819.320.0068
1.877.326.1717

www.hondasteagathe.com

MOTS CROISÉS

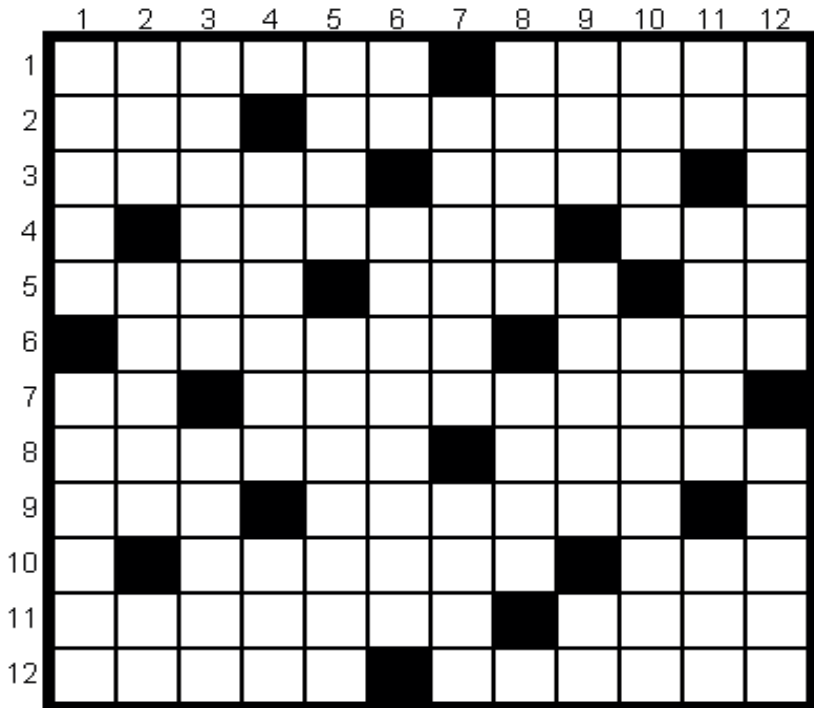

Horizontalement

- Musique espagnole - Pasteur.
- Bouclier du Moyen Âge - Meduse.
- Examiner des œufs - Elle coule du volcan.
- Table de travail - Partie de la tige.
- Adeptes du sikhisme - Débandade - Au tennis.
- Partie du gros intestin - À vive allure.
- Astate - Rôle.
- Poisson carnivore - Période d'un an.
- Détérioré par un grand usag - Qui vit seul.
- Ion positif* - Épicerie québécoise.
- Exacerber - Acteur.
- Déformé - Alarme.

Verticalement

- Époque précise - Manque complet d'oreille.
- Céans - Manifestation pathologique - Rez-de-chaussée.
- J'ai trouvé - Fourbu.
- Aérien - Caïeu.
- Siège bas - Jeune cane.
- Oui romain - Pour le café.
- Éclairé - Mâchoire d'un étou.
- Treillis - Pourvue de cinq doigts.
- Monnaie de Bulgarie - Narine des cétacés - Strontium.
- Cimenterie - Qualité de ce qui est inné.
- Rhodium - Membre des animaux - Dialecte chinois.
- Fruit du cerisier - Perdu.

Auteur : Pierre Mongrain | Tél. : 418-454-5892 | Courriel : verbicruciste@gmail.com

LE THÈME UNIQUE

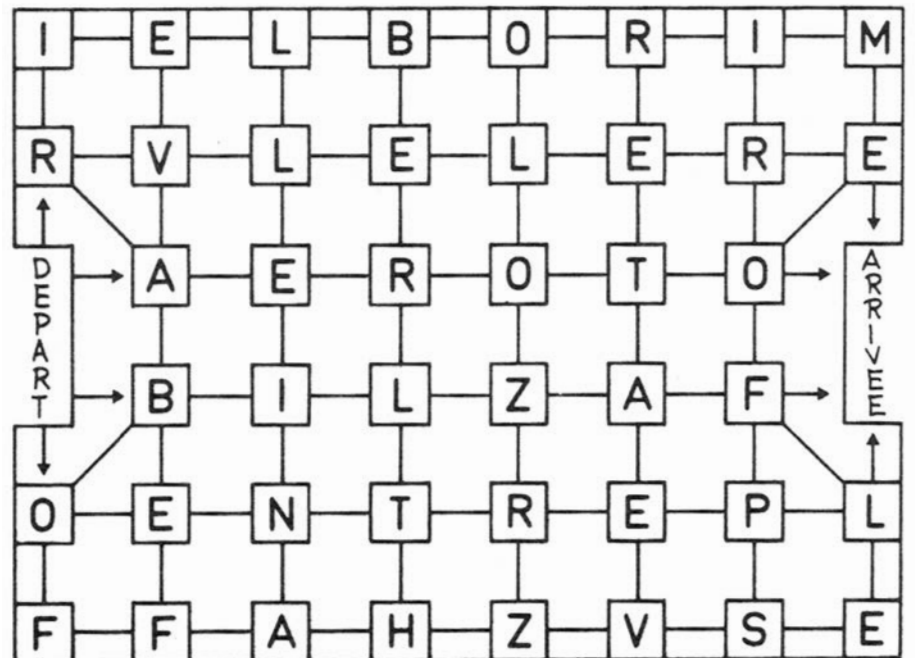

En prenant le bon départ, l'une des quatre flèches permet d'atteindre l'arrivée en passant uniquement par les lettres dont la succession est le nom d'un compositeur immédiatement suivi par celui de son plus célèbre chef-d'œuvre.

SOLUTIONS

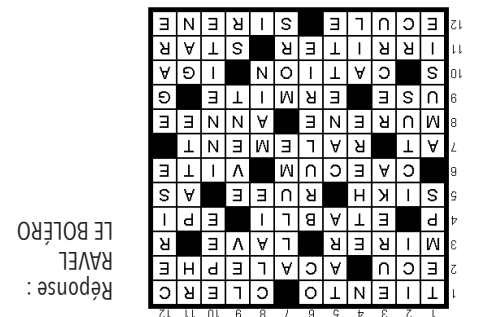

Réponse :
RAVEL
LE BOLEFRO

C'est comme acheter des sourires pour la vie.

COMMANDEZ LA VÔTRE DÈS MAINTENANT!

CIVIC 2023

LOCATION À PARTIR DE **3,90%** JUSQU'À 30 MOIS SUR LA CIVIC BERLINE 2023 À L'ÉCRÉPTION DE LA VERSION S1

Découvrez le tout nouveau Honda CR-V 2023.

COMMANDEZ LE VÔTRE DÈS MAINTENANT!

CR-V 2023

LOCATION À PARTIR DE **4,90%** JUSQU'À 24 MOIS SUR LE CR-V 2023

Découvrez le tout nouveau Honda HR-V 2023.

COMMANDEZ LE VÔTRE DÈS MAINTENANT!

HR-V 2023

LOCATION À PARTIR DE **4,90%** JUSQU'À 24 MOIS SUR LE HR-V 2023

DECOUVREZ L'EFFET Honda

HONDA de STE-AGATHE

UNE ENTREPRISE FAMILIALE RECOMMANDÉE PAR CAA

2020, Route 117, Val-David | 819.320.0068 | 1.877.326.1717 | www.hondasteagathe.com

Communiquez avec votre concessionnaire Honda dès aujourd'hui pour réserver un essai routier

Photos à titre indicatif. Voyez votre concessionnaire Honda pour plus de détails.

JOINDRE CHAQUE MOIS NOS 15 000 LECTEURS POUR 1 CENT PAR LECTEUR, C'EST PAYANT. C'EST AUSSI UNE FAÇON DE FAIRE SAVOIR À LA COMMUNAUTÉ DE VAL-DAVID QUE VOUS ÊTES LÀ POUR TOUT UN CHACUN.

ORTHÈSES PLANTAIRES

Vous êtes unique, faites appel à une compétence unique :

laboratoirebelanger.ca
1 800 481-7434



1052, RUE VALIQUETTE,
SAINTE-ADELE (QUÉBEC) J8B 2M3
(450) 229-7433



Soli Terre

créateur de paysages

Gilbert Dionne 819-322-2876

Conception de plans et croquis
Réalisation d'aménagements paysagers
Services d'entretien horticole

www.soliterre.ca
info@soliterre.ca

soins des pieds

lyne pinard
service à domicile



SOULAGEMENT ET PRÉVENTION

Soins comprenant :

- Hygiène, bain des pieds
- Coupe et amincissement des ongles
- Traitement des cors, callosités, mycoses, ongles incarnés, etc.
- Massage des pieds après le soin
- Soins adaptés pour les diabétiques

Utilisation de produits naturels seulement

Association des Naturothérapeutes du Québec - Reçus pour assurances

819 322-5388
soinslp@gmail.com

BMR

Eugène Monette inc.

SERVICES d'experts 100% Québécois RESPONSABILITÉS sociales

4 SUCCURSALES pour encore mieux vous servir!

VAL-DAVID
2650, 1^{er} rang Doncaster | 819 322-3833

SAINTE-MARGUERITE-DU-LAC-MASSON
310, ch. de Sainte-Marguerite | 450 228-2526

SAINT-ADOLPHE-D'HOWARD
1643, ch. Du Village | 819 714-0065

SAINTE-AGATHE-DES-MONTS
500, route 329 Nord | 819 326-2299

OUVERT Lundi au vendredi : 7 h à 17 h | Samedi : 8 h à 16 h
FERMÉ Dimanche

CHEZ BMR, VOTRE SANTÉ NOUS TIENT À CŒUR!



metro

VAL-DAVID

Alimentation Michel Vincent inc.

Au cœur du village et des gens!

2500, rue de l'Église
VAL-DAVID
819 322-2030



519, RUE PRINCIPALE
SAINT-DONAT
QC J0T 2C0
TÉL.: 819 424-2815
TÉLÉC.: 819 424-5478

PETER RADO
B. SC. A., A.-G.
prado@rcgag.net
www.rcgag.net

18, RUE ST-HENRI EST
STÉ-AGATHE-DES-MONTS
QC J8C 1S9
TÉL.: 819 326-0323
1 877 226-0323
TÉLÉC.: 819 326-8157

b v o n o
è q g ? é
d m e y e
j 2 e o e
h c p s p
e q 7 y r
é p d k v
p o } & *
d e h s w
h g u d a
5 % c é q
y d i 1 8
H & b n p
é a s k e
g t 9 u ä
w b 8 4 m
@ r 6 é « »
3 e e 2

Révision Correction d'épreuves Traduction

Maryse Froment-Lebeau
www.revisiondetextes.ca
fl.maryse@gmail.com
514 347-8634

COIFFURE



Service personnalisé pour Elle et Lui

Certificat-cadeau

2507, de l'Église, Val-David (Face au Métro)
819 322-5858

Heures d'ouverture
Mardi à jeudi 9h à 18h | Vendredi 9h à 20h | Samedi 9h à 16h

LANZA® AG|hair BIOLAGE
MORCCANOIL PAUL MITCHELL Schwarzkopf PROFESSIONAL

Il était UNE AUTRE FOIS

Michel-Pierre Sarrazin

Raconter l'Histoire, c'est une drôle d'affaire. C'est un peu comme essayer de prendre une photo du passé en espérant que l'image qui apparaîtra coïncidera avec ses souvenirs. On a toujours des surprises. La mémoire joue des tours.

Ces jours-ci, Maryse, Michel, Paul et moi essayons, avec chacun notre système de pensée (une rédactrice et réviseuse linguistique, deux historiens et un éditeur), de mettre le doigt sur ce qui a vraiment compté dans l'histoire de ce petit journal qui raconte l'histoire des gens d'ici depuis cinquante ans. Ce qui revient à dire : parler de ce qui a marqué notre mémoire, indiscutablement. Il y a des évidences, mais pour chacun, ce qui compte vraiment, ce n'est pas toujours la même chose.

En 2023, officiellement, **le journal Ski-se-Dit fêtera son demi-siècle d'existence communautaire. Un record au Québec.** Une histoire commencée au pied du mont Plante, avec des feuilles imprimées à la Gestetner à alcool, pour dire aux résidents de Val-David ce qui se passait sur les pentes de ski du petit et du gros mont Plante. Et du coup, comme disent les Français, on s'est mis à parler des activités du Cercle des Loisirs, des lunchspaghettis du Club de Motoneige, des réunions du Conseil municipal à l'école Saint-Jean-Baptiste et du chat de Madame Laviolette qui a soudainement pris la poudre d'escampette, allez savoir pourquoi.

Et ainsi de suite, pendant cinquante ans, pour des milliers de gens qui ont vécu des millions de vies, petites et grandes, traversant le temps comme un étang couvert de faits divers, ces nénuphars du quotidien. On a rempli tranquillement un tabloïd de



Laurette Girard

ces événements ordinaires ou spectaculaires (le village transformé en gruyère pour construire l'autoroute 15 [1972], l'OTAN à La Sapinière [1982], les exploits à ski de Pierre Gougoux [1991], ou de la petite fille du coin devenue patrouilleuse à Belle Neige avant de devenir ministre dans le gouvernement de M. Legault [2018]), sans parler des vrais champions de l'escalade, des chanteurs et chanteuses de la chorale et de la Butte (devenus célèbres) et des négos de Monsieur le curé pour que les choses s'arrangent pour tout le monde. Quelles choses?

Toutes sortes de choses pas pareilles : des égouts à faire, des règlements à passer, des rues à paver, des

bâtiments à protéger, des gens à célébrer. Un petit journal, c'est comme un grand : ça parle des gens et de tout ce qui les regarde. On a parlé des maires, des mairresses et de ce qui les motivait.

Depuis cinquante ans bientôt, donc, on a surtout parlé des gens dont ni *La Presse* ni *le Journal de Montréal* ne parlent, à moins que ces derniers n'aient subi une catastrophe écologique (comme nous tous en 1972) ou plus personnelle (comme Richard Blass, abattu de 29 balles à Val-David, en 1975).

Plus ordinairement, ce sont ceux qui s'en vont (*in memoriam*), ceux qui reviennent (les chanceux partis en voyage et qui rentrent à la maison pour

nous montrer leurs photos) et celles qui nous quittent pour aller faire tourner des ballons sur leur nez (au Cirque du Soleil, parfois, comme René Dupéré) et qui ont fait nos manchettes.

Parce que la vraie raison d'être d'un journal, même un journal de campagne, c'est une simple affaire de courtoisie. Envers nos voisins, nos amis, nos connaissances, nos annonceurs, nos arrivants et nos favoris, qu'ils soient à poil ou à plume, et de qui on marque avec des mots de tous les jours l'histoire, unique, qu'ils vivent à nos côtés, pour qu'on s'en souvienne. Puisqu'on oublie tant de choses. Et parfois même des choses ordinaires, qui sont essentielles.

Alors, en 2023, Maryse, Michel, Suzanne, Anne-Marie, Véronique, Nathalie, Francis, Paul et les autres vont vous demander « d'avancer en arrière », comme s'écriaient autrefois les chauffeurs dans les autobus de Montréal, pour faire rouler vos souvenirs encore une fois. Vous pouvez nous envoyer dès maintenant un petit courriel pour nous dire ce que vous avez envie de dire : redaction@ski-se-dit.info et vous offrir une photo grand format de votre passé régional, local et parfois national, comme seuls peuvent le faire les gens d'ici quand ils parlent des gens d'ici.

Vous serez, lecteurs et lectrices, invités à vous souvenir de la devise du Québec, et à partager avec nous vos moments marquants. Préparez-vous. Sortez vos albums de famille, vos coupures de presse, vos objets fétiches, et venez nous rejoindre tranquillement sur le bord du fleuve Mémoire, pour une petite fête entre nous, baignée de si beaux instants. En somme, il s'agit de se mêler de tout ce qui nous regarde. Puisque c'est une question de courtoisie qu'il faut avoir envers nos descendants, qui regarderont, demain, bouche bée, ce que nous avons été de meilleur.



HYUNDAI
STE-AGATHE
Val-David

hyundaivaldavid.com

2017, route 117, Val-David, Qc J0T 2N0

819.321.3777



L'événement
Hyundai
c'est hockey

Partenaire officiel
de la LNH



Commandez dès aujourd'hui!
Garantissez vos taux avec la protection
de programme de Hyundai*

ELANTRA 2023 Louez** l'Essential auto IVT pour :

65 \$ par semaine | **pour 48** mois (208 semaines) avec acompte de 2 295 \$* | **22 988 \$** Prix au comptant*

Caractéristiques clés de série :

- Télédverrouillage avec alarme
- Caméra de recul avec lignes de guidage dynamiques

- Écran tactile de 8,0 pouces avec Apple CarPlay^{MC} et Android Auto^{MC}

LE JOURNAL SKI-SE-DIT**UN JOURNAL, c'est d'abord des gens**

Des gens, chez nous, qui aiment que soit racontée la vie que nous menons, dans nos montagnes. Une belle histoire que *Ski-se-Dit* raconte tous les mois en format tabloïd depuis bientôt cinquante ans. Et qu'on peut lire où qu'on soit sur la planète, sur www.ski-se-dit.info ou encore sur le site de la *BAnQ*. Parmi nos nombreux collaborateurs, en voici quelques-uns réunis pour un cocktail amical ces jours derniers.

De g. à dr. : **Gilles Matte**, poète, performeur, auteur; **Yves Nantel**, chroniqueur environnement; **Louise Duhamel**, chroniqueuse cuisine; **Julie Leblanc**, concessionnaire Hyundai, membre du Conseil d'administration; **Paul Carle**, historien; **Lorraine Hamel**, chroniqueuse immobilier; **Nicole Davidson**, ex-mairesse de Val-David et chroniqueuse à Sainte-Adèle; **Lise Nantel**, une

amie du journal; **Isabelle Monette**, représentante des ventes au journal; **Michel-Pierre Sarrazin**, rédacteur en chef et éditeur, depuis 19 ans; **Raymond Cardinal**, ex-membre du CA et conseiller financier au journal; **Marlène Gosselin**, chroniqueuse beauté-santé; **Maryse Froment-Lebeau**, rédactrice en chef adjointe et réviseuse linguistique; **Louis Babin**, chef de chœurs et

chroniqueur musique; **Michel Allard**, historien; **Véronique Nicolas**, designer et membre du Conseil d'administration; **Suzanne Lapointe**, présidente du Conseil d'administration et notre hôte par ce beau dimanche de septembre 2022.

(Photo : Isabelle Michaud)

ROLLERSKI.CA
Vente | Location
Excursion | Leçon
philshaw@rollerski.ca

MARCHE GARIÉPY
BIÈRE ET VIN
FRUITS & LÉGUMES
DÉPANNEUR
POMMES DU QUÉBEC
Carottes, pommes, moulées à chevreuil
1417, route 117, Val-David | 819 320-0182 | f

IMMIGRATION, DITES-VOUS?

Mon nom est HUYNH

Voici le témoignage du chef enseignant Cong-Bon Huynh, de l'École des métiers de la restauration et du tourisme de Montréal. Il raconte avec humour ce qu'était l'aventure de devenir Québécois, il y a quelques années, lui étant d'origine asiatique. Diane Seguin, qui a suivi une formation avec lui, l'a invité au Marché d'été de Val-David, en 2016.

Dans ses temps libres, M. Huynh écrit des textes racontant la vie de cuisinier sous le hashtag #seulaubaravecunebière. On peut aussi visiter sa page Facebook, où l'on trouve de remarquables photos (aussi pleines d'humour que ses textes) : <https://www.facebook.com/congbon>

Mon nom est Huynh

Je suis arrivé au Québec il y a bien longtemps déjà. Au temps où il n'y avait pas encore plein de pharmacies-à-la-nguyen ou de dépanneurs asiatiques pour valider notre Lotto Max. Lorsque je suis arrivé ici, j'étais bien impressionné par l'immensité du pays, et je voulais aller voir où s'arrêtaient les étendues de neige. Alors, je me suis rendu jusqu'à Matane, puis Percé, et je crois bien que c'est la première fois que le monde en région découvrait ce qu'a l'air un Asiatique.

Je refaisais ma vie dans ma nouvelle terre d'accueil, le Québec, et je me faisais des amis, et des amies, et parmi elles, il y en a une qui est devenue ma première blonde. Lorsqu'elle a voulu me présenter à ses parents, je redoutais qu'ils ne comprennent pas mon nom et qu'ils aient de la difficulté à le prononcer. Je me suis donc efforcé de trouver un moyen pour mieux me présenter. J'ai sauté de joie lorsque j'ai découvert une chanson du répertoire



traditionnel québécois : *Le Rapide Blanc*, d'Oscar Thiffault (allez sur YouTube pour redécouvrir cette célèbre chanson. Il y a aussi une version plus moderne par Beau Dommage).

Ainsi, la première fois que j'ai rencontré les parents de ma blonde, j'ai dit :

– Bonjour, monsieur Gilles, bonjour, madame Reine, mon nom est Cong-Bon Huynh. Huynh, ça se prononce comme... et je me suis mis à chanter la toune de Rapide Blanc : « Il vient frapper à la porte, awing-nahan, awing-nahan-ha... » Alors Huynh, ça se prononce comme dans awing-nahan!

Les parents de ma blonde ont tout de suite saisi comment prononcer mon nom! Et même si je n'avais pas eu le temps de m'adapter à la culture québécoise, ils m'ont accueilli à bras ouverts, comme si j'étais le voisin et avais frappé à la porte pour demander une tasse de sucre. Alors, cette explication simple et rapide de la prononciation de mon nom est devenue comme un réflexe. Quand je me présentais à une nouvelle personne, je disais en souriant :

– Bonjour, mon nom est Huynh, comme dans awing-nahan.

Les années ont passé. Maintenant, avec mes classes d'élèves en cuisine, lorsque je leur dis en me présentant « Bonjour, je suis chef Cong-Bon Huynh, comme awing-nahan », ce que je reçois comme réaction en retour, ce sont de gros yeux incompréhensifs et je les entends penser :

– Yo, man, c'est quoi ce vieux chef chinois un peu cinglé?

Et je suis bien obligé de le constater : même si je sors un violon et que je chante la toune *Le Rapide Blanc* en dansant du country, ils ne vont pas plus comprendre le awing-nahan...

Alors, maintenant, lorsque je vois la liste des noms des élèves de ma classe où la plupart sont aussi complexes à prononcer que le mien, je me rajuste en me présentant, avec une touche de culture plus neutre :

– Bonjour à vous, ma classe, mon nom est chef Huynh. Huynh, ça se prononce comme *Obi-Huynh Kenobi!*

Mes élèves partent à rire instantanément et j'en profite pour leur préciser tout de suite le comportement à avoir dans ma cuisine :

– Oui, je suis le chef Huynh, comme Obi-Huynh Kenobi, et j'ai un sabre laser. Gare à celui qui a l'intention d'aller vers le côté obscur en s'absentant, ou qui prendrait le risque d'être en retard à mes cours!



SUIVEZ-NOUS
SUR



ABONNEZ-VOUS
À NOTRE INFOLETTRE
www.ski-se-dit.info



LE JOURNAL
Ski-SE-Dit
.info

MAINTENANT
15 000
EXEMPLAIRES,
DISTRIBUÉS À
VAL-DAVID, VAL-MORIN,
SAINTE-LUCIE-DES-LAURENTIDES,
SAINTE-AGATHE-DES-MONTS,
SAINT-FAUSTIN-LAC-CARRÉ
ET SAINTE-ADÈLE

POUR TOUTE
RÉSERVATION
PUBLICITAIRE

Isabelle Monette
819 323-6417
isabelle@ski-se-dit.info



ASTRO-TAROT

Messages DU MOIS

Chaque mois, je vous transmets un message offert par les cartes, en contact avec chacun des signes du zodiaque. Pour moi, le tarot n'existe que pour une seule et unique raison : aider les gens. C'est tout. Il fait parler toutes ces choses qui n'ont pas de voix. Il offre sa présence, ses symboles, ses archétypes et ses couleurs magnifiques afin d'aider à toucher ce qui semble parfois impossible à mettre en mots. En espérant de tout cœur que ces messages puissent vous rejoindre et toucher le vôtre, de cœur. Je vous embrasse très fort.

Véronique Nicolas

Résidente de Val-David

Bélier : Il n'y a rien à prouver, beau Bélier. Tu n'as qu'à t'asseoir au cœur de cette simple beauté-vraie que tu es. Peu importe ce que les gens pensent. *Who cares?* Prends fièrement cette couronne d'arbres et d'or; *it has your name on it.* Tu es la fertilité des champs de blé.

Taureau : Certaines vérités ne sont pas faciles à regarder. Surtout quand elles sont empreintes de peurs, de culpabilité... Ce que tu n'oses pas t'avouer est beaucoup moins monstrueux que tu ne le penses. *Respire...* Tu es beaucoup plus fort que cette peur. Ne la laisse pas décider.

Gémeaux : Derrière ton attitude fli-flou-fli (siffilage en toute innocence dans les airs), mine de rien, il s'en passe, des affaires! Ce nouveau départ est bien plus garni que ce que tu laisses présager. Ça y va dans l'creux. *BTW*, ton intuition est heureuse que tu sois de retour (ou enfin arrivé). Bref, *you got this.*

Cancer : Tout ce qui est chaotique, éparpillé et jugeant, « ça t'tente pu ». L'opinion des autres n'est jamais la solution; toi seul sais comment prendre soin de toi. Et ce petit *shmu-bof-soupir* de sensation d'isolement a besoin de TON regard chaud-feu : assure-toi qu'il soit aimant-chaoureux-confiant. Bien.

Lion : Le « pas mal occupé-débordé-gauche-droite » est un peu étourdissant dans le moment, beau Lion... Ten as plein l'horaire. Mais au fond, c'est juste que tu ne sais pas quel chemin prendre pour t'asseoir. *You feel stuck.* C'est pas clair. Continue de te tourner vers les étoiles pour te souvenir de tes rêves les plus chers.

Vierge : C'est OK d'avoir envie de partager. D'être en relation avec les gens, dans l'intimité. De vivre l'amour-joie dans toutes ses couleurs pour en profiter pleinement. Derrière

cette apparence parfois un peu dure (que tu peux aussi juger), il y a ton cœur, tendre, qui attend. Allez, donne-lui le droit d'aimer sans retenue.

Balance : Derrière les apparences *fair* et contenues que tu nous montres se cache une petite Balance débordante de joie qui, toute naïve, a simplement envie de faire pousser des fleurs et de voir s'envoler des papillons doux au soleil. *Please! Be that happy wanderer forever.*

Scorpion : Sens-tu cette petite pulsion de « folie » qui t'invite à la suivre, Scorpion? Changer de direction. Faire confiance aux lézards. Et à tes petites bottes pointues vers le vide. Tu sais, ça peut durer longtemps, ces mille contorsions pour plaire aux autres... Il est temps de créer ta propre musique.

Sagittaire : Au fond de ton cœur doux, si tu écoutes comme dans un coquillage, tu peux entendre ce qu'il y a d'important. Ne te joue pas de tour à toi-même, beau Sagittaire, en prétendant maîtriser la manifestation de tes désirs, éphémères. Dans ton coquillage intérieur, il y a autre chose. Comme un soleil millénaire sur deux humains, se tenant la main pour vrai.

Capricorne : Tu en as marre du conflit, beau Capricorne. Oui, tu es fort et magnifiquement beau, mais si tu continues de te laisser mélanger le cerveau par trop de directions et d'opinions extérieures, tu vas finir K.O. Relève-toi. Choisis ton bonheur égoïstement! Ta joie. *Life IS supposed to be fun.*

Verseau : Quand tout fout le camp, que la foudre fait éclater nos croyances, s'envoler nos prières, c'est normal d'avoir envie de se cacher derrière un masque, beau Verseau. Vouloir retenir les morceaux qui cassent... Ce passage obligé à la douceur d'une tonne de briques, mais ça va passer. *It's OK. You are OK.*

Poissons : T'as l'air bien déterminé, Poissons. Mais dis-moi, derrière ces airs fonceurs, cacherais-tu quelque chose de grand (genre de méga profonde transformation)? Prends le temps d'enterrer dans le jardin tout ce qui ne sert plus afin de laisser la place à tes belles connaissances-cosmiques-éléphants.

Pour m'écrire : letarotlumiere@gmail.com
et pour en apprendre un peu plus :
www.letarotlumiere.com



RÉGIE INCENDIE DES MONTS

Le premier responsable C'EST TOI!

Prévention des incendies

LE PREMIER
RESPONSABLE
C'EST TOI!

Cette année, la Semaine de la prévention des incendies a lieu du 9 au 15 octobre 2022, sous le thème « Le premier responsable c'est toi! ».

Venez visiter la caserne de Sainte-Agathe lors de cette Semaine de la prévention des incendies, nous nous ferons un grand plaisir de vous montrer tous les équipements que nous utilisons lors de nos différentes interventions.

La Régie incendie des Monts souhaite faire un petit rappel en vue des soirées plus froides qui arrivent

tranquillement. N'oubliez pas que si vous utilisez un foyer intérieur, il faut le faire ramoner avant son utilisation une fois par année. Vous devez également avoir un détecteur de monoxyde dans la maison. Ne vous réchauffez pas avec votre four durant les soirs plus froids si vous n'avez pas de petit chauffage d'appoint homologué ou de chauffage dans la maison.

Bon mois d'octobre de la part de la Prévention des incendies.



Afin d'aider les nouveaux élèves, Ski-se-Dit publie, en collaboration avec le Centre collégial de Mont-Tremblant, une chronique régulière d'information générale. Ce mois-ci, les portes ouvertes : une excellente façon d'obtenir des informations intéressantes pour valider son choix au collégial.

LES PORTES OUVERTES AU COLLÉGIAL

Ariane Grenier-Paquette

Aide pédagogique individuelle

Au collégial, l'automne est la saison des portes ouvertes. Bientôt, les différents cégeps ouvriront leur établissement aux futures personnes étudiantes pour leur permettre de découvrir les lieux et d'échanger avec les personnes-ressources. Étant donné que le système d'admission au collégial permet au futur étudiant de ne faire qu'un seul choix de programme, dans un seul cégep par service régional d'admission, les portes ouvertes sont une excellente occasion de valider un intérêt pour un programme d'études en particulier.

Lors de ces événements, des enseignants et des étudiants sont généralement disponibles sur place pour présenter les différents programmes offerts et répondre à l'ensemble des questions des jeunes et de leurs parents. C'est un moment privilégié pour obtenir davantage d'information sur les disciplines qui seront vues, les spécificités des programmes d'études, les approches pédagogiques favorisées et les projets particuliers proposés. Sur le plan de l'admission, des aides pédagogiques individuels sont habituellement présents pour parler de cheminement, de contingentement et de conditions d'admission pour les programmes visés. Les professionnels de l'orientation sont également disponibles pour aiguiller les jeunes sur les



programmes alternatifs ou connexes et sur les perspectives scolaires et professionnelles des différents programmes.

Les portes ouvertes des cégeps sont également une précieuse occasion de découvrir un nouveau milieu de vie. Des visites guidées sont généralement organisées pour découvrir les salles de classe, les installations et les différents équipements. Comme le cégep est plus qu'un lieu d'étude, le futur étudiant sera intéressé à en apprendre davantage sur la vie étudiante, les comités existants, les équipes

sportives et les activités parascolaires offertes. D'un point de vue plus technique, il est important de s'informer au sujet des moyens de transport disponibles, de l'accès aux stationnements, du logement et même des différents programmes de bourses offerts avant de déposer sa demande d'admission.

Afin d'aller plus loin dans cette expérience, vous pouvez accompagner votre enfant dans sa réflexion quant à cette prise de décision. Soyez à l'écoute de ses aspirations et ses craintes. Aidez-le à identifier

les éléments qui sont importants pour lui et qu'il doit prendre en considération dans sa décision. Intéressez-vous à sa manière d'aborder son questionnement; est-il consciencieux et méthodique dans son analyse comparative ou se base-t-il sur son instinct et son ressenti? Les deux stratégies sont valides, mais il est intéressant de lui rappeler comment il préfère opérer face à un questionnement. Il s'agit probablement d'une des premières décisions pleinement autonomes qu'il fera. Avoir accès à une diversité d'informations sur les différentes options offertes aide à faire un choix éclairé.

Les portes ouvertes permettent d'obtenir une panoplie d'informations intéressantes pour valider son choix au collégial. C'est également une étape importante dans la préparation à la transition secondaire-collégial. Il est à noter que les portes ouvertes du Cégep de Saint-Jérôme et du Centre collégial de Mont-Tremblant auront lieu respectivement les 2 et 3 novembre prochain. Tous les détails sont disponibles sur le site internet : www.cstj.qc.ca/portes-ouvertes/.

Au plaisir de vous y retrouver et surtout, bonne exploration!

2496, rue de l'Église, suite 200, Val-David (Qc) J0T 2N0 • 819 321-9269 • redaction@ski-se-dit.info • www.ski-se-dit.info

PROCHAINE DATE LIMITE POUR ENVOYER VOS PHOTOS ET TEXTES : 24 OCTOBRE 2022

RÉDACTRICE EN CHEF : Maryse Froment-Lebeau | ÉDITEUR : Michel-Pierre Sarrazin, membre de la Fédération professionnelle des journalistes du Québec | RESPONSABLE DES COMPTES : Francis Hamel | RÉVISION LINGUISTIQUE : Maryse Froment-Lebeau | MISE EN PAGE : Pixel Créatif | IMPRESSION : Hebdo Litho | REPRÉSENTANTE PUBLICITÉ : Isabelle Monette | LIVRAISON COMMERCIALE : Isabelle Monette | WEBMESTRE ET SOUTIEN TECHNIQUE : Richard Cloutier | CHRONIQUEURS ET INVITÉS DANS CETTE ÉDITION : Michel Allard | Paul Carle | Michel-Pierre Sarrazin | Nicole Davidson | Julie Duval | Marcel Kretz | Judith Lavoie | Geneviève Cusson | Suzanne Lapointe | Ariane Grenier-Paquette | Lynn Lauzon | Suzanne Bougie | François Gohier | Phil Shaw | Johann Plourde | Nicole Vézina | Jocelyne Aird-Bélanger | Marlène Gosselin | Louis Babin | Gilles Bourret | Gilles Chaumel | Véronique Nicolas | Yves Nantel | Manon Regimbald | Lorraine Hamel | Louise Duhamel | Adélior Fleurimont | CONSEIL D'ADMINISTRATION : Suzanne Lapointe, présidente | Anne-Marie Bourgeois, secrétaire | Julie Leblanc, administratrice | Véronique Nicolas, administratrice | Hélène Smolla-Deziel, administratrice | NOTE : Les opinions et textes publiés dans ce journal n'engagent que leur signataire.

LE SKI-SE-DIT REÇOIT L'APPUI DU MINISTÈRE DE LA CULTURE ET DES COMMUNICATIONS.



POUR TOUTE RÉSERVATION PUBLICITAIRE

Isabelle Monette : 819 323-6417 | isabelle@ski-se-dit.info

DATE LIMITE DES RÉSERVATIONS PUBLICITAIRES NOVEMBRE 2022 : 7 NOVEMBRE 2022

Tirage : 15 000 exemplaires papier • Distribution Val-David, Val-Morin, Sainte-Lucie, Sainte-Agathe-des-Monts, Saint-Faustin, Sainte-Adèle en kiosque ou par Publisac. Le journal est publié au complet sur le site www.ski-se-dit.info sous l'onglet « archives » depuis 2008.

DROITS DE REPRODUCTION : Les articles de ce journal peuvent être reproduits à condition de l'être intégralement et sous réserve que leur provenance soit indiquée. Toute autre forme d'utilisation du contenu de ce journal est interdite sans autorisation expresse de la rédaction.

TROUVEZ UN EXEMPLAIRE PAPIER DE VOTRE JOURNAL SKI-SE-DIT aux endroits suivants : Val-David : Auberge du Vieux Foyer • Le Baril Roulant • Restaurant Coeur de Provence • Auto Value Val-David • Bibliothèque de Val-David • Bio Sattva • Bistrot C'est la Vie • Bistrot des artistes • Bistrot Général Café • Bistrot Le Mouton Noir • Bistrot Plein Air • BMR Eugène Monette inc. • Boutique Jeux Après-Ski • Brasserie & bistrot Le Baril Roulant • Bureau touristique La Petite Gare • Chalet Anne-Piché • Chalet Chantederc • Caisse Desjardins, succ. Val-David • Casse-Croûte du Parc • Centre d'exposition la Maison du Village • Chiropraticien, Dr Charles St-Pierre • Clinique dentaire Dr Pitt • Coiffure Rita • Dépanneur Couche-Tard • Dépanneur des Vals Ultramar • École Saint-Jean-Baptiste • Fruits et légumes Val-David • Garage B. Grill et Fils inc. • Herboristerie La Clef des Champs • Hyundai Val-David • Institut de beauté Marie-Denise Tremblay • Magasin Général • Mairie de Val-David • Kilomètre 42 • Lavoir Val-David • Lézards Loco • Marchés d'été et d'hiver de Val-David • Mazda Val-David • Metro L. Dufresne et Fils • 1001 Pots • La Boucanerie • Restaurant O Cèdre • Restaurant Le Petit Poucet • Restaurant Tim Horton's • Restaurant Station Val-David • Restaurant Subway • Roc & Ride • Simon Grondin, chirurgien dentiste • Station B • Sous toutes les coutures • Toyota Sainte-Agathe • Les Voiles Nord Sud • Yann & Cie • Sainte-Agathe-des-Monts : Bibliothèque Gaston-Miron • Bureau + Martin • Bureau touristique Sainte-Agathe-des-Monts • Caisse populaire Desjardins • Centre de jardin La Jardinière • Couleur Café • Hyundai Sainte-Agathe • La Colombe • Le Pommier Fleuri • Notaires Léonard, Pagé, Chalifoux, Piché • Metro Sainte-Agathe • Pavillon Philippe-Lapointe, CSSS • Pharmacie Brunet • Restaurant des Monts • Restaurant Julio • Restaurant La Gourmandine • Restaurant La Maison 1890 • S. Bourassa ltée fruits et légumes • Tacl • Sainte-Adèle : Clinique médicale Sainte-Adèle • IGA Sainte-Adèle • Optique Expert du Nord • Val-Morin : Bibliothèque • Cal's pizza • Marché Val-Morin • Municipalité de Val-Morin • Restaurant Le Mapache • Théâtre du Marais.

LA BOUTIQUE LES ABEILLES EN FÊTE**10 ans au service DES PERSONNES DANS LE BESOIN**

La Boutique Les Abeilles de Val-David a célébré son dixième anniversaire d'existence le 28 août dernier. Pour l'occasion, un 5 à 7 a été organisé à la salle communautaire de Val-David. L'événement a pris la forme de retrouvailles pour une cinquantaine de bénévoles qui y ont œuvré pendant ces dix ans. L'atmosphère était à la fête : accueil chaleureux à l'entrée, musicienne présente, décors intérieurs d'artisans étudiants, colorés et éclatants, tables des convives chaudement montées et présentation en continu d'un diaporama remémorant plusieurs faits tout aussi cocasses que précieux. L'événement fut ponctué de plusieurs séances de tirage, grâce à nos généreux commanditaires qui ont offert des cadeaux en guise de prix de présence. La Boutique tient à les remercier chaleureusement*. À la clôture de la soirée, la narration d'un récit poétique sur l'évolution de la Boutique fut grandement appréciée.

Comme plusieurs le savent déjà, la Boutique, installée au sous-sol de l'église de Val-David, est un organisme sans but lucratif (OSBL) qui s'occupe de recueillir des dons d'articles usagés tels que vêtements, vaisselle, jouets, livres et autres menus articles. Une vingtaine de bénévoles s'activent ensuite à trier, étiqueter et placer cette marchandise dans le but de la revendre à bas prix. L'argent ainsi amassé est redistribué dans la communauté à des organismes ou groupes communautaires de Val-David et des localités avoisinantes qui apportent de l'aide de première ligne; tels sont les comptoirs alimentaires, les cantines populaires, les refuges pour femmes violentées.

C'est grâce à l'engagement et à la générosité de nos fidèles bénévoles pendant toutes ces années que



De g. à dr. : Martine Desrochers, MariAnne Coderre, Lucie Laurin, Elisabeth Dutil et Yvette Bélanger, bénévoles du comité organisateur



Anita Soual, responsable de la Boutique Les Abeilles (Photos : Marie-Pierre Tremblay)

la Boutique a pu poursuivre sa mission de venir en aide de manière concrète aux démunis, aux gens dans le besoin, aux marginaux, aux personnes seules. Après avoir passé des moments difficiles lors des débuts de la pandémie, la Boutique est plus que jamais intégrée au village, faisant partie intégrante de son tissu social. Ainsi accueille-t-elle, au besoin, des personnes sans le sou en quête de

vêtements chauds. Les résidents du village et nos visiteurs y trouvent également leur compte, puisque tous les items vendus le sont à des prix modiques. La Boutique, en plus de lutter contre la pauvreté, contribue à réduire le gaspillage, la surconsommation et à protéger l'environnement en diminuant la quantité de rebuts.

L'intérieur de la Boutique inspire de la fraîcheur à quiconque y séjourne, odeur agréable et propreté toujours au rendez-vous. La Boutique, au fil des ans, est devenue un lieu où les gens reviennent sans cesse, parfois hebdomadairement, pour y trouver des objets loufoques ou précieux, pour y compléter leur garde-robe, pour y rencontrer des gens sympathiques et accueillants, tels les bénévoles et les clients eux(elles)-mêmes.

Un jour, peut-être, la Boutique puisse-t-elle aspirer à devenir un attrait touristique incontournable à Val-David. Venez nous rencontrer tous les samedis entre 10 h et 14 h.

La Boutique Les Abeilles

*L'Amie Taine, À l'Abordage, Au Petit Poucet, BMR, Bourassa, Canadian Tire, Cinéma Pine, Clef des Champs, Coiffure Rita, Cœur de Provence, En Faim Chez Nous, IGA, Julie Coiffure, la Ferme aux petits oignons, la Ferme aux Mille Cailloux, La Jardinière, Le Troupeau Bénit, Lissa Guibault (massothérapeute), Le Théâtre du Marais, Sentier des cimes Laurentides, Marché Gariépy, Mazda auto, Marché Val-Morin, Miel de la Garde, Le Ravito Café-Ste Lucie, Restaurant Niko's, Rouge Pin, Tim Hortons, Tina huile, Val-Mode.

Un merci spécial pour son aide financière à la députée de Bertrand, madame Nadine Girault, et au journal *Ski-se-Dit* pour cette publication.

Photo en page couverture :
Affiche créée par Martine Desrochers

NE CHERCHEZ PLUS!

LES MEILLEURS PRIX SONT CHEZ GIROUX MITSUBISHI.



**Giroux
Mitsubishi**
Sainte-Agathe

76, rue Préfontaine Est, Sainte-Agathe-des-Monts, Québec

819 326-1615 | www.girouxmitsubishi.ca

CHEFS À LA RESCOUSSE

Solidarité et générosité

L'OBNL Chefs à la Rescousse (CALR) a vu le jour en pleine pandémie, en 2020. Il s'agit d'une initiative d'entraide alimentaire mise sur pied par des entrepreneurs et des citoyens de la région des Laurentides. Chefs, épiciers et bénévoles mettent ainsi à la disposition des personnes dans le besoin des plats bien préparés, sains et équilibrés, à des prix modiques. Les récentes pressions inflationnistes ont poussé le conseil d'administration, présidé depuis mars dernier par Mme Diane Beaudry, CPA, IAS-A, dont l'expertise en haute finance au Québec n'est plus à démontrer, à imaginer des conditions durables pour cette initiative toujours soutenue par de généreux bienfaiteurs. En s'alliant à La Samaritaine, CALR participera à la construction d'un bâtiment, investissement majeur dans la région, pour optimiser ses cuisines et faire profiter de son service au plus grand nombre.



Diane Beaudry (Photos : Renata Juszczuk)

Selon Pierre Boucher, président du conseil d'administration de La Samaritaine, « ce grand projet, porté par Chefs à la Rescousse, apportera un souffle nouveau aux efforts de La Samaritaine. En travaillant main dans la main, nous serons en

mesure de mieux soutenir les personnes dans le besoin, dont le nombre et la précarité ne cessent d'augmenter ».



Infos :
Plateforme Gofundme :
<https://www.gofundme.com/f/bxca4y-chefs-a-la-rescousse>

Site web: <https://chefsalaressousse.com/>
Facebook :
<https://www.facebook.com/chefsalaressousse/>

NOS PUBLICITÉS SE démarquent!

Contactez Isabelle Monette 819 323-6417 | isabelle@ski-se-dit.info

VENTE DE POINSETTIAS ET SAPINS DE NOËL

Au profit de la Maison La Traversée

COMMANDEZ DÈS MAINTENANT

www.fondationlatraversee.com
819 421-2585



CHRONIQUE

Guide de conservation
DES PRODUITS COSMÉTIQUES

Marlène Gosselin

Institut Marlène

On a toutes un tiroir où se trouvent des cosmétiques inutilisés depuis un certain temps. C'est le moment de faire un grand ménage, car les produits de beauté périmés peuvent contenir des champignons et bactéries qui ont un grand risque de contamination sur votre peau : allergie, éruptions, irritations et conjonctivites. Voici mes recommandations :

Surveillez les dates de péremption : Elles traduisent la date limite d'utilisation du produit cosmétique et assurent ainsi aux consommateurs une indication très précieuse. On les trouve à la fois sur l'emballage primaire (tubes, flacons...), mais aussi sur l'emballage secondaire (carton extérieur).

Je range mes cosmétiques où? Comme l'humidité favorise la prolifération des bactéries, évitez de ranger les produits cosmétiques dans la salle de bain. Mieux vaut privilégier les crèmes en tube plutôt qu'en pot pour limiter le contact du produit avec l'air et les germes. Si on utilise de la crème en pot, on évite d'y tremper les doigts en utilisant plutôt sur une petite spatule (nettoyée après chaque utilisation).

Quels sont les signes à surveiller?

- La couleur : un produit qui affiche une couleur plus foncée qu'à l'origine est un produit qui s'est probablement oxydé. Ce n'est jamais bon signe...



- La texture : on vérifie que le produit est bien homogène et qu'il n'a pas subi de déphasage, c'est-à-dire que la phase huileuse et la phase aqueuse ne sont pas séparées.
- Le parfum : quand on passe d'une odeur très plaisante à une odeur franchement désagréable, soit amère, soit âcre, le produit est périmé.

Mascara et ligneur pour les yeux

Leur durée de conservation est d'environ trois mois. Les yeux sont très sensibles!

Crayon pour les yeux

Le crayon pour les yeux devrait être jeté au bout

d'un an. On recommande aussi d'essuyer sa mine dans un mouchoir avant chaque utilisation.

Fond de teint et crème teintée

Ils ne devraient généralement pas être conservés plus d'un an après ouverture.

Rouge à lèvres

En moyenne, sa durée de vie est de 15 mois. Mais dans des conditions optimales, à l'abri de la chaleur, on peut le conserver pendant deux ans. Au-delà de cette période, il se pourrait qu'il dégage une odeur rance et qu'il soit plus difficile à appliquer.

Fards à paupières et à joues

Même si ce sont des poudres, leur durée de vie est de 18 à 24 mois. Assurez-vous de nettoyer vos pinceaux fréquemment pour éviter des éruptions cutanées.

Écran solaire

L'écran solaire doit être utilisé de préférence dans les douze mois suivant l'ouverture.

Nettoyants pour la peau

Un an maximum pour les gels, laits et savons nettoyants.

Soins hydratants et sérums

Les soins hydratants se conservent de 6 à 12 mois après ouverture. Une fois le contenant ouvert, il est important de noter la date d'ouverture, car la mémoire est une faculté qui oublie!

Il est important de suivre les recommandations d'utilisation qu'une professionnelle de la beauté et de la santé de la peau vous suggère. Il vaut mieux acheter de moins grandes quantités de produits pour éviter le gaspillage.

Achetons moins, achetons mieux!

Références :

La Presse +, 12 octobre 2020

Marie Claire, (Amandine Garcia) 5 mai 2022



Les Marchés
D'AUTOMNE
et D'HIVER
À VAL-DAVID

www.marchesdici.org | f @

NOUVEAU

SAMEDIS
5 ET 19
NOVEMBRE

De 9 h à midi
Salle Athanase-David (église)

Plusieurs producteurs du Marché d'été,
quelques invités de saison.

La fraîcheur, la traçabilité, la qualité,
le juste prix, toujours.



Slow Food®
Marché de la Terre



MARCHÉS D'ICI
GRANDEUR NATURE

PROCHAINS
RENDEZ-VOUS :

10 ET 17 DÉCEMBRE 2022
(Marchés de Noël 2022, à l'école St-Jean-Baptiste)

14 ET 28 JANVIER 2023

11 (St-Valentin) ET 25 FÉVRIER

11 ET 25 MARS

8 (Pâques) ET 22 AVRIL

6 MAI



“ MYSTÈRE ET BOULE DE GOMME ”

CHRONIQUE ORTHOPÉDAGOGIQUE N° 19

La dyscalculie : UN PROBLÈME DE REPRÉSENTATION MENTALE DES QUANTITÉS ET DE LEUR TRANSFORMATION



Geneviève Cusson
M.A. Orthopédagogue, Futé



De 3 à 8 % des individus seraient atteints de ce trouble neurologique permanent. Concrètement, la personne atteinte de dyscalculie peut éprouver des difficultés à lire et à écrire les nombres, à estimer une quantité, à déterminer la bonne opération (une addition ou une soustraction?), à mémoriser les tables, à effectuer des calculs en respectant une procédure, à comprendre un problème mathématique, etc.

Puisque nous sommes tous confrontés à divers problèmes mathématiques au quotidien, la personne dyscalculique rencontre des difficultés plus ou moins importantes selon la sévérité du trouble. Elle peut ainsi éprouver de la difficulté à faire un calcul simple sans recourir à ses doigts, à compter la monnaie à remettre ou à recevoir, à estimer un montant incluant les taxes, à comparer le prix de deux produits similaires à l'épicerie dont la quantité est différente, à multiplier une recette, etc. Bien que ce trouble soit permanent, plusieurs personnes dyscalculiques trouvent le moyen d'y remédier en demandant de l'aide et en utilisant la calculatrice.

Certes, vous pouvez vous imaginer que la jeune femme ci-haut pourrait être vulnérable financièrement, comme bien des individus dyscalculiques. Par ailleurs, elle a très certainement vécu des difficultés d'apprentissage en mathématique à l'école. Regardez vos amis et parents qui ont de la difficulté à faire des calculs simples avec bienveillance, car ils ont davantage besoin de votre aide que de devenir une risée.

Il y a quelques années circulait une vidéo sur le web dans laquelle un jeune homme questionnait sa copine à savoir laquelle des options était la plus avantageuse : une pizza coupée en huit pointes ou cette même pizza coupée en douze pointes. Évidemment, nous comprenons qu'une pizza, peu importe le nombre de pointes, demeure une même quantité de pizza. Mais pour cette jeune femme, la pizza coupée en douze pointes s'avérait une option beaucoup plus généreuse. Bien que je trouve

malheureux que son copain se soit moqué d'elle sur les réseaux sociaux, cet exemple est celui que j'utilise le plus souvent pour expliquer la dyscalculie.

La dyscalculie est un trouble neurodéveloppemental, c'est-à-dire que le cerveau traite mal les informations de quantité et, conséquemment, de calcul. Les quantités sont représentées par une information bien abstraite : les nombres. La personne dyscalculique éprouve de la difficulté à se

représenter mentalement une quantité et à établir cette abstraite relation avec le nombre qui la représente. Faire des calculs mathématiques est d'autant plus abstrait. Cela consiste à comparer et à transformer mentalement des quantités (ajouter, enlever, dupliquer, séparer, etc.) pour ensuite traduire cette transformation en une opération mathématique. Pas si simple lorsqu'on n'arrive pas à représenter la quantité de départ.

La jeune femme de l'exemple ci-haut semble incapable de se représenter mentalement la transformation qu'on opère sur la pizza en la coupant en pointes. En conséquence, elle se rattache à ses connaissances : douze est plus grand que huit. Cependant, il n'est pas ici question d'un nombre de pointes, mais bien l'action de séparer une pizza en une quantité x de portions égales (division). La jeune femme montre donc une difficulté à se représenter la transformation et à la traduire en une opération.

info@pedagogiefute.com
pedagogiefute.com
<https://www.facebook.com/fute.orthopedagogie/>

Institut
Marlène
Quand la beauté rencontre le mieux-être!

3241, rue Laverdure
Val-David | 819 321-7121
f info@institutmarlene.com

Prenez rendez-vous en ligne : www.institutmarlene.com

SUIVEZ-NOUS
SUR

AU CENTRE LA COLOMBE

Invitation à la
première édition des
**RENDEZ-VOUS QUI
DONNENT DES'ELLES**

Exposition :
**PORTRAITS
DE FEMMES 2022**

Le centre de jour pour femmes La Colombe invite la population de la MRC des Laurentides à son exposition **Portraits de femmes 2022**, présentée du 25 au 27 octobre prochain dans le cadre de la première édition des *Rendez-vous qui donnent des'Elles*.

Organisés par l'équipe de La Colombe, les *Rendez-vous qui donnent des'Elles* sont un nouvel événement récurrent à travers lequel sera offerte une pluralité d'activités inspirantes pour valoriser les femmes et promouvoir l'égalité. Monique Beaulieu, coordonnatrice du centre La Colombe, explique que c'est pour **honorer la complexité, la beauté et l'apport de toutes les femmes de la région** que le centre a mis sur pied la première édition de cet événement. « Pour l'équipe de La Colombe, l'intention est vraiment de faire rayonner l'unicité et la contribution de chaque femme dans la communauté, explique-t-elle. Cette première édition est présentée pour rendre hommage aux accomplissements et à la somme des gestes posés par les femmes qui font de notre communauté ce qu'elle est! »

Sous la thématique du portrait, plus de 60 participantes se sont prêtées au jeu et verront leur portrait - croqué par Magali Eysseric, de Guiliphoto - exposé lors de l'événement des *Rendez-vous qui donnent des'Elles*. « Cette exposition est une ode à la force et à la résilience

des femmes depuis le début de la pandémie, ajoute Diane Barry, intervenante à La Colombe. Ce sont vos amies, vos filles, vos mères, vos voisines; ce sont toutes ces femmes qui façonnent notre quotidien et le monde qui nous entoure que nous célébrons. »

L'entrée est gratuite et ouverte au grand public **du mardi 25 octobre au jeudi 27 octobre de 10 h à 16 h 30**. L'exposition est située au centre La Colombe, au 9, rue Liboiron, à Sainte-Agathe-des-Monts.

À propos de La Colombe : ce centre de jour est un lieu de transformation et de découverte pour toutes celles désirant s'épanouir dans un environnement bienveillant, où il fait bon se rassembler, faire des rencontres et échanger avec des femmes de tous âges. La Colombe favorise le maintien et l'amélioration du mieux-être des femmes en offrant du soutien, des activités et des services de qualité professionnelle.

<https://centrelacolombe.ca/>

Renseignements :
Ariane Aubin-Cadot, relationniste :
514 805-3715, ariane@beteferoce.com

Engagés dans
des projets d'iciFonds d'aide
au développement du milieu

Grâce à ce fonds, votre caisse soutient des projets porteurs qui ont un impact réel sur notre communauté.

Soumettez votre projet et vous pourriez bénéficier d'une contribution financière pour le réaliser.

Pour tous les détails : desjardins.com/caisse-sainte-agathe-des-monts, section Engagement dans la communauté.

Date limite : 31 octobre 2022

 **Desjardins**
Caisse de Sainte-Agathe-des-Monts

QUATRE ARTISTES DE L'ATELIER DE L'ÎLE à la Biennale 2022 DE LIVRES D'ARTISTES AU PORTAGE

Jocelyne Aird-Bélanger

Depuis 10 ans, le joli village de Notre-Dame-du-Portage, dans le Bas-du-Fleuve, est l'hôte pendant les Journées de la culture, à la fin de septembre, d'une fête unique au Québec : la Biennale de livres d'artistes au Portage. Grâce à l'initiative et à la persistance de Raymonde Lamothe, cette exposition offre au public toujours de plus en plus nombreux l'occasion de voir, de feuilleter et d'admirer plus d'une cinquantaine de livres d'un genre bien particulier. Créés par des artistes soit en pièce unique, soit en éditions restreintes, les livres d'artistes sont des œuvres d'art en soi qui peuvent parfois avoir l'aspect du livre traditionnel ou s'en éloigner totalement. Ce genre de création a été, au début, une révélation pour nombre de visiteurs qui, aujourd'hui, ont bien hâte de voir ce que les artistes et artisans du livre de la région, de toute la province et même de l'étranger ont créé de nouveau.

Raymonde Lamothe est uneoureuse des livres. Éditrice, photographe, autrice de livres réguliers, elle a remporté le prix international St-Denis-Garneau en 2019 pour un de ses livres d'artiste. À la suite de la première exposition de livres d'artistes qu'elle avait organisée avec enthousiasme en



2012, inspirée par la réponse extrêmement positive de son milieu, elle a pensé en faire une biennale, avec le soutien d'une équipe de bénévoles dévoués et le soutien d'instances touristiques et culturelles locales et régionales. Son expérience du monde du livre et des activités publiques l'a amenée à provoquer la curiosité des visiteurs en ajoutant chaque année un nouvel élément à la biennale. Une thématique particulière est proposée aux artistes souhaitant présenter leur livre tous les deux ans. Ces propositions seront évaluées par un jury et les gagnantes, incluses dans le catalogue de l'année. Chaque année également, et ce, depuis le début, une personnalité connue du milieu des livres d'artistes est invitée pour mettre l'exposition en lumière. L'invitée y fait une présentation de son travail et répond aux questions des visiteurs, jeunes et vieux. De plus, une activité interactive différente est

offerte au public à chacune des expositions. Cette année, ce sera un atelier de zines animé par Guylaine Couture. Le zine, ce petit frère irrévrencieux, économique et sans prétention du livre d'artiste, découle directement des comics d'autrefois. Présents dans le monde entier, collectionnés partout, ils sont à la portée d'adultes et d'adolescents qui auraient une idée à proposer sous ce format abordable et si simple.

Biennale à taille humaine, adaptée à son environnement, ouverte, joyeuse, sérieuse et professionnelle à la fois, la BIENNALE DE LIVRES D'ARTISTES AU PORTAGE présente depuis dix ans avec constance et brio à des spectateurs qui l'attendent chaque fois avec enthousiasme les œuvres originales et diversifiées qu'artistes et artisans ont hâte de partager avec eux. Ces trois jours spéciaux sont même devenus un élément identitaire pour cette communauté mise en vedette par cette exposition unique.

Marie-Claude Arnaud, Claudette Domingue, Colette Gendron et Jocelyne Aird-Bélanger, quatre artistes de l'Atelier de l'île, ont vu leur livre d'artiste retenu à la Biennale de livres d'artistes au Portage cette année. Une belle occasion de se rendre dans le Bas-du-Fleuve!

À lire et à consulter :
LIVRES D'ARTISTES AU PORTAGE :
<http://www.livresdartistesauportage.com/>

GYLAINE COUTURE :
<https://www.gycouture.com>
Certains de ses livres d'artistes son inclus dans :
1000 Artists Books: Exploring The Book As Art, Sandra Salomon et Peter & Donna Thomas, QUARRY, 2012, ISBN 978-50253-947-4

AQRAL - Association québécoise des artisans du livre : <http://reliuersduquebec.ca/>
CBBAG - Canadian Bookbinders and Book Artists Guild : <https://www.cbbag.ca/>

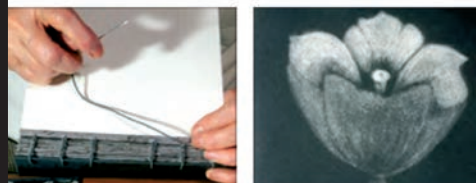

1. Jocelyne Aird-Bélanger, *La magie des mots/Le jeu des lettres*, 2022
2. Claudette Domingue, *D'où viennent les billes?*, 2022
3. Colette Gendron, *Au hasard Blathazar...*, 2022
4. Marie-Claude Arnaud, *Phi le nombre d'or*, 2022

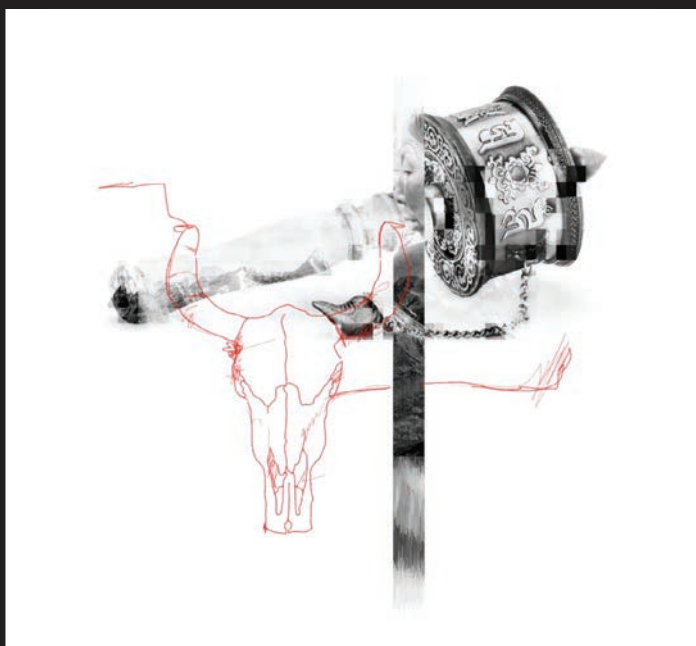
CENTRE D'EXPOSITION DE VAL-DAVID**Un trésor CACHÉ**

La résilience, c'est l'art de naviguer dans les torrents.
– Boris Cyrulnik

Je ne pense pas à toute la misère, mais à la beauté qui reste encore.
– Anne Frank

Saisissante, l'œuvre de Christo Stefanoff bouleverse qui la regarde. Ce peintre exilé qui s'est réfugié à Val-David en 1952 propose à travers ses tableaux remarquables l'œil de l'histoire, constamment soucieux de témoigner d'une histoire dont il aura subi la terreur. Rescapé du

camp de concentration nazi Bergen-Belsen, là où décéda Anne Frank, Christo Stefanoff a trouvé la force de vivre à travers le pouvoir sacré de la création et de la foi. Comme l'affirme Boris Cyrulnik, neuropsychiatre et père de la résilience, qui réussit à s'évader et à s'échapper de la déportation en 1944, les arts sont une manière de reprendre son destin en main. La peinture monumentale de Stefanoff, ses tableaux du ghetto de Varsovie, ses enfants soldats, les innombrables autoportraits clament sa présence au monde et tentent de compenser l'effacement de soi auquel il fut soumis dans les camps, l'humain y étant réduit à un simple numéro tatoué sur le bras. Ses images se construisent en

prise de position, pour nous enseigner en exemplaire chassé-croisé l'exigence historique de l'engagement politique et la dimension esthétique. Merci à Denis Doré, qui m'a parlé de ce trésor caché il y a longtemps déjà, et à Carl Demontigny pour ses photos qui m'en révélèrent l'ampleur. Enfin, toute ma reconnaissance va à son neveu, Robert Pludowski, qui a su préserver ce legs inestimable.

C'est le propre des longs voyages que d'en ramener tout autre chose que ce qu'on y est allé chercher.
– Nicolas Bouvier

Tracés de voyage 20 ans d'allers-détours – L'exposition d'Ugo Monticone, Isabelle Gagné et Marc Sauvageau témoigne d'une époque privilégiée d'avant la pandémie où subsistait pour plusieurs la liberté d'aller et venir. La musique de Marc Sauvageau se lie aux estampes d'Isabelle Gagné, qui intègre des expériences de réalité augmentée à partir des photos de l'écrivain voyageur et conférencier Ugo Monticone. Les mots, images, sons et artefacts de l'odyssée s'envolent, s'imbriquent et s'enchevêtrent dans un espace numérique qui n'est pas aujourd'hui sans interpeller l'aisance d'antan à se déplacer à travers les continents en dépit de la crise climatique et des enjeux géopolitiques actuels. D'un pays à l'autre, le cheminement devient destination, et vice-versa. En guise de protection, des guirlandes de drapeaux de prières tibétains, chevaux du souffle, évoquent l'au-delà d'un monde surnaturel.

Manon Regimbald

8 octobre à 14 h | Résistance du poème Solidarité Québec - France - Canada - Ukraine R.A.P.P.E.I. Parole-Création

22 octobre à 14 h | Tracés de voyage : rencontre avec Ugo Monticone et Isabelle Gagné
5 novembre à 14 h | Découvrez Christo Stefanoff : rencontre avec Paul Wasilewski et Manon Regimbald

20 novembre à 14 h | Lancement : « Immortelle » femmes de parole n° 6

CINÉMATHÈQUE Méliès

11 octobre

Krypto Super-Chien / DC League of Super-Pets - animation
Une robe pour Mrs. Harris / Mrs. Harris Goes to Paris - comédie étrangère

18 octobre

Train à grande vitesse / Bullet Train - action
Ben non / Nope - science-fiction

25 octobre

Un été comme ça - drame Qc
La croisade - comédie française

1^{er} novembre

Top Gun : Maverick - action
Les escrocs du coupon / Queenpins - comédie

8 novembre

La vie extraordinaire de Louis Wain / The Electrical Life of Louis Wain - drame étranger
Trois mille ans à t'attendre / Three Thousand Years of Longing - aventure étrangère

Note : Plusieurs films non prévus s'ajouteront chaque semaine, surveillez notre site : cinemathequemelies.wordpress.com

LA CINÉMATHÈQUE A BESOIN D'UN(E) BÉNÉVOLE POUR ASSURER UNE RELÈVE À LA MISE À JOUR HEBDOMADAIRE DE SON SITE INTERNET.

Pour plus d'information, communiquez avec Nicole.

Horaire : 14 à 19 h, 7/7 jours
(à moins de changement de dernière minute)
Tél. : 819 322-2741 | Courriel : cinemathequemelies@outlook.com



ASTUCES

LE DOSSIER de crédit

Lorraine Hamel

Courtier immobilier et résidentiel
Remax bonjour
450 436-0206 | bureau : 819 326-6860
info@lorrainehamel.com
www.lorrainehamel.com

Conserver un bon dossier de crédit, peu importe votre âge, c'est prioritaire, et surtout si votre désir est d'acquiescer une propriété. Un dossier de crédit solide est déterminant pour obtenir une hypothèque et de meilleures conditions de financement.

Alors, quelles sont les étapes pour bâtir ou améliorer votre cote de crédit? Pour réaliser votre rêve, vous aurez besoin d'un peu de discipline et de rigueur.

Commencez par vous procurer une carte de crédit, vous l'utilisez pour quelques achats et vous payez la totalité du relevé avant la date d'échéance. C'est

la façon idéale de démontrer à votre institution financière que vous êtes un utilisateur responsable. Rater un paiement, payer en retard et avoir un solde

élevé nuirait à votre ratio d'endettement. C'est un point majeur qui peut mener au refus d'une demande d'hypothèque.



Vous devez bâtir votre dossier de crédit : payez toutes vos factures à temps (loyer, cellulaire, électricité, etc.). Si vous payez en retard vos prêts de voiture ou que vous avez des appareils achetés à tempérament, cela entache votre dossier. Les retards et les paiements manqués sont immédiatement signalés aux agences d'évaluation de crédit.

La base d'une bonne santé financière est d'avoir un budget. Faites une recherche rapide sur Google de « budget personnel » et vous trouverez un site adapté à vos besoins pour entreprendre votre budget. Il y a aussi des applications gratuites que vous pouvez installer sur votre cellulaire. Au début, cela peut demander de l'attention. Mais vous deviendrez rapidement accro à ces outils, et vos choix de dépenses se transformeront en épargne.

Je vous souhaite de réaliser votre rêve d'avoir votre chez-vous!

Marie-Hélène

Gaudreau

députée de Laurentides-Labelle

Notre équipe est à votre service!

- Assurance-emploi
- Passeports
- Agence de revenu
- Immigration
- Sécurité de la vieillesse et supplément de revenu garanti
- Autres enjeux



1 844 750-1650 | mh.gaudreau@parl.gc.ca

Un dentiste dans les laurentides
FIER DE VOUS OFFRIR,
en plus des traitements
conventionnels,
des traitements spécialisés
tels les implants dentaires.

Prenez rendez-vous
dès maintenant,
mon équipe et moi
prendrons soin de vous.
À bientôt!

Dr Simon Grondin



DENTISTERIE GÉNÉRALE • PROTHÈSES • IMPLANTOLOGIE
TRAITEMENT DE CANAL • ESTHÉTIQUE • URGENCE



Simon Grondin

— CHIRURGIEN-DENTISTE —

PRISE DE RENDEZ-VOUS :

819 320-0265 | dentistesimongrondin.com

2510, rue de l'Église, bureau 7 | Val-David (Québec) J0T 2N0



13 h à 16 h

DEPUIS 1922

La Municipalité sera présente chaque mois dans le journal *Ski-se-Dit* afin de diffuser les activités et événements, les dates importantes et les nouvelles d'actualité.

DEMEUREZ À L'AFFÛT!



Val-Morin

*Séance
du conseil*

- 18 OCTOBRE 19 H
- 8 NOVEMBRE 19 H

Salle communautaire de Val-Morin
6120, rue Morin, 2^e étage

Heures estivales

**POUR LES SERVICES
DE L'HÔTEL DE VILLE EN VIGUEUR
JUSQU'À LA FIN OCTOBRE :**

Lundi au jeudi : 8 h 30 à 12 h et
13 h à 16 h 30
Vendredi : 8 h 30 à 12 h

Parc régional
**VAL-DAVID-VAL-MORIN
SECTEUR FAR HILLS**

- Profitez de la saison des couleurs pour découvrir le nouveau sentier : le Renard. Il offre un point de vue magnifique sur le lac Amigo!

- 15 octobre : Corvée des sentiers – Nous recherchons des bénévoles qui aimeraient participer à la corvée automnale. Veuillez contacter : veloski@val-morin.ca

- 1^{er} novembre : Début de la vente des passes annuelles et hivernales! Un cadeau parfait à insérer dans les bas de Noël.

- Vous cherchez un espace magnifique pour faire votre party de bureau ou organiser une fête familiale? La salle du chalet Far Hills est disponible pour la location. veloski@val-morin.ca



PARC RÉGIONAL DE
Val-David • Val-Morin



Vivre VAL-MORIN

**40^e anniversaire
de la BIBLIO, ÇA SE FÊTE!**

Bon 40^e anniversaire à toute l'équipe et aux bénévoles qui s'impliquent dans la biblio!

Grâce à vous, depuis 40 ans, les Valmorinoises et Valmorinois ont accès à une bibliothèque publique diversifiée, riche et dynamique. Vous jouez un rôle précieux pour l'accès à la culture au sein de notre communauté.

*Octobre est le mois des bibliothèques.
Profitez-en pour visiter la Bibliothèque de Val-Morin!*



HORAIRE

Lundi	Fermé
Mardi	13 h à 20 h
Mercredi	Fermé
Jeudi	13 h à 18 h
Vendredi	18 h à 20 h
Samedi	9 h 30 à 13 h
Dimanche	Fermé



La Bibliothèque
DE VAL-MORIN

19 OCTOBRE 19 h – adulte

**Rencontre d'auteur :
Colette Major-McGraw**

Romans historiques

Au foyer du Théâtre du Marais

Présentée par la bibliothèque de Val-Morin

Réservation requise : biblio@val-morin.ca ou val-morin.ca



VENDREDI 21 OCTOBRE 10 h à 12 h

Salle communautaire de l'hôtel de ville

Il était une fois Val-Morin

*100 ans d'histoire racontés par des gens inspirés
1922-2022*

La Municipalité de Val-Morin et la Société d'histoire de Val-Morin invitent la communauté à un café-croissant pour le lancement du livre soulignant le centenaire de Val-Morin.

Vous pouvez réserver votre livre au coût de 20 \$, soit à la bibliothèque de Val-Morin (argent comptant seulement) ou par courriel à loisirsculture@val-morin.ca.



Les organismes et organisations de Val-Morin vous accueillent au village des petites cabanes!

**13 h à 16 h
Place des Férias
rue Morin et 10^e Avenue**

**VENDREDI
14 OCTOBRE
à 19 h**

**Conférence
scientifique :
Paléoclimats et
glaciation du Wisconsin
dans les Laurentides**

Par Éric Beaudin

Salle communautaire de l'hôtel de ville
(6120 rue Morin, Val-Morin)

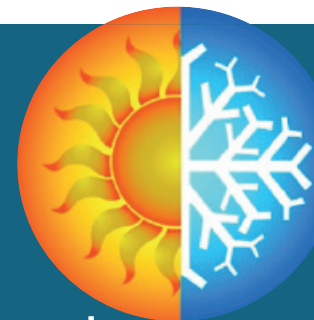

CHRONIQUE

Banqueroute ET SALMIGONDIS

Judith Lavoie

Résidente de Val-David et professeure de traduction à l'Université de Montréal

Je flânaï entre les rangées d'une petite librairie d'occasion de Wildwood quand j'ai eu l'idée de chercher le rayon des dictionnaires. Sans le savoir, on se trouve parfois à quelques étagères de distance d'une agréable trouvaille.

Jaquette jaune élimée aux encoignures (le mot n'est pas juste, mais on fait comme si), prix écrit à la main sur autocollant blanc, titre composé en Garamond (en Baskerville peut-être?), déliés et empattements très fins, panses charnues. C'est ce titre, précisément, qui a accroché mon regard, et pas seulement grâce à sa police de caractères, non, grâce à ses mots. *Words of a feather* (dites-le à voix haute : oueurdze ove e fèdeure), ça glisse, c'est léger et doux comme une plume. *Words of a feather*, mots d'une plume.

J'ai découvert à mon retour que l'expression of a feather voulait dire « de même nature, très semblable ». En général, la tournure s'emploie avec le mot birds. On pourrait dire, par exemple : *these two will get along well, they are birds of a feather* (ces deux-là vont bien s'entendre, ils ont le même caractère). Je ne connaissais pas cette locution, pas plus que le proverbe *birds of a feather flock together*, qui a pour équivalent français : « qui se ressemble s'assemble ».

Ici, ce sont les mots qui s'assemblent, car l'ouvrage, signé par Murray Suid et illustré par Jeremy Eaton (McGraw-Hill, 2007), met en lumière des paires étymologiques inattendues. C'est le cas des mots *salad* et *salary* (« salade » et « salaire »). Le second provient du latin *salarium*, lui-même dérivé de *sal*, « sel ». *Salarium* désignait à l'origine une ration de sel, puis la somme versée au soldat romain pour acheter son sel. Quant à *salad*, il est issu du latin *herba salata*, littéralement « légumes salés ». Suid écrit que la racine *sal* « [...] was the source of many salty words [des mots salés, mais pas dans le mauvais sens]. These include *salsa*, *sauce*, *sausage*, *salami*, and *salad* [...] » (p. 138). En français, on pourrait ajouter, entre autres, « salin », « saumure », « saumâtre » et, peut-être, « salmigondis » (un ragoût, au sens propre, et un mélange confus d'idées, au figuré).

Suid révèle en outre la parenté entre *bankrupt* et *banquet* (« banqueroute » et « banquet »). L'italien *banca*, à l'origine des deux mots, veut dire « banc », ou « comptoir ». Lorsque les affaires tournent mal, le banc est rompu (de l'italien *rotta*). Le banquet (qui n'aura pas lieu étant donné la faillite) vient de *banchetto*, « petit banc » en italien,

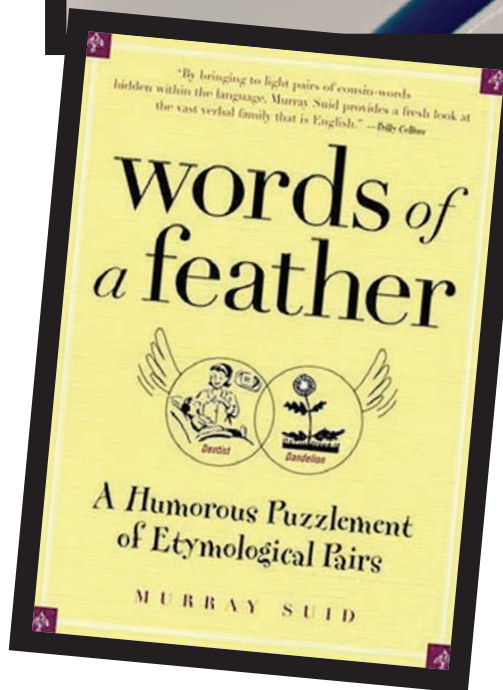

pour asseoir les convives (qui ne seront pas invités, évidemment).

D'autres paires sont aussi surprenantes : *mouse* (« souris ») et *muscle* (« muscle ») partagent la racine grecque *mus*, « souris », et le latin *musculus*, « petit rat »; *octagon* (« octogone ») et *October* (« octobre ») proviennent du grec *oktō*, « huit », le mois d'octobre étant le huitième mois de l'année romaine, qui commençait en mars; *menu* (on dit *mèniou*, c'est mignon) et *minute* sont tous deux issus du latin *minutus* (« petit », « menu »).

Ma chronique terminée, je peux ranger le petit ouvrage dans ma bibliothèque de grammaires et de dictionnaires. Il ne devrait pas s'ennuyer. Ne dit-on pas que *books of a feather flock together*?



LINGUISTICO

FÊTES d'automne

Les majuscules, c'est parfois... pas si simple.

D'abord, le deuxième lundi d'octobre chez nous (qui correspond au quatrième jeudi de novembre chez nos voisins américains) est célébrée l'Action de grâce.

On parle du jour ou de la fête de l'Action de grâce. Dans ce nom de fête, le mot « grâce » peut s'écrire au pluriel « grâces », et seul le mot « Action » porte la majuscule.

Alors, bonne Action de grâce le 10 octobre!

Autre fête soulignée à l'automne : l'armistice signé le 11 novembre 1918 et mettant fin à la guerre. Comme l'explique Antidote, on nomme cette journée : le 11 Novembre, la fête de l'Armistice, le jour de l'Armistice, le jour du Souvenir, cette dernière appellation étant celle utilisée au Canada. (MFL)

MOT DE LA MAIRESSE

Les MRC des Pays d'en haut et des Laurentides ont particulièrement été chamboulées avec l'afflux de nouveaux résidents ayant quitté les grands centres durant la pandémie pour s'installer dans les Laurentides. Les impacts de ce chamboulement sont nombreux : pression accrue sur les infrastructures telles que les hôpitaux, les écoles, les CPE, les routes, les stations d'épuration des eaux, l'aqueduc, les routes, etc., mais aussi du « sang neuf » et de la vitalité accrue dans la région. Nous avons plus de sang neuf, mais pas d'endroit où loger tout le monde. En ces temps de manque de main-d'œuvre, ne pas pouvoir loger notre monde m'apparaît insensé! Ce n'est pas simple! Nous avons plus de monde, qui mettent plus de pression sur les infrastructures, en même temps nous manquons de main-d'œuvre et de logements!

C'est pareil pour Val-David; notre population dépasse 5 500 habitants et nous manquons de main-d'œuvre et de logements. Comment faire pour intégrer ces nouveaux concitoyens tout en conservant notre « âme », notre indice bohémien? Comment s'assurer que la relève artistique, les mordus de plein air, les « écologes », les familles, les personnes âgées, les personnes seules, les jeunes, etc., trouvent à se loger à Val-David?

Je pense qu'une partie de la solution passe par une densification douce, qui permettra de diversifier notre offre d'habitation. Permettre d'avoir des appartements dans une maison existante, une petite unité d'habitation additionnelle sur un terrain où il y a déjà une maison, des projets intégrés, la location de plusieurs chambres dans une résidence, faciliter la cohabitation, etc., sont tous des exemples de densification douce.

Afin d'enrayer notre crise de l'habitation, la densification douce est une solution qui doit être complétée par des projets comme La coopérative d'habitation La Grande Ourse ou encore la Maison Phoenix.

SUIVI DES GRANDS PROJETS

Agrandissement et mise aux normes de l'usine d'épuration des eaux usées de Val-David et de Val-Morin

Parallèlement à la poursuite des négociations avec Val-Morin pour arriver à une entente pour le partage des coûts de construction et d'opération de l'usine, nous déposerons une demande d'arbitrage auprès de la Commission municipale du Québec, afin qu'elle statue sur quelques points toujours en litige. De plus, nous poursuivons également nos négociations avec le ministère des Affaires municipales (MAMH) afin d'obtenir le meilleur financement possible pour cet important projet. Finalement, nous avons obtenu le certificat d'autorisation du ministère de l'Environnement afin de réaliser les travaux. La confirmation du financement du MAMH est maintenant nécessaire afin de pouvoir réaliser les travaux.

Agrandissement de notre réseau d'égout dans les secteurs Duquette, Prédéal-Trudeau et Marie-Anne

L'entreprise Géostar a terminé les analyses et les tests sur les 74 propriétés du secteur ayant des installations septiques de 20 ans et plus. Merci aux citoyens de ces propriétés pour leur collaboration. Nous devrions recevoir le rapport cet automne. Suite au rapport et à l'étude de

celui-ci, le conseil décidera si nous continuons les démarches pour agrandir le réseau ou pas.

Réfection de la conduite d'aqueduc sous-fluviale du lac de La Sapinière

Les travaux vont bon train, la réouverture du pont est prévue pour la fin de semaine de l'Action de grâce et les travaux devraient se terminer la semaine suivante.

Connexion du secteur Val-David en Haut au puits Doncaster

Des travaux sont réalisés afin de connecter les citoyens du secteur Vallée Bleue et Val-David-en-Haut au puits Doncaster pour régler la problématique de l'eau jaune dans ces secteurs. Les travaux de raccord au nouveau puits ne sont pas terminés, quelques coupures d'eau sont à prévoir cette semaine, pour finaliser le tout. Nous avons profité de ces travaux pour élargir le trottoir partant de la rue de La Sapinière à l'école et pour aménager la rue afin de réduire la vitesse automobile. Des travaux de bétonnage pour l'aménagement d'une nouvelle piste cyclable seront effectués la semaine du 10 octobre et le pavage suivra. Les autres phases de connexion du réseau auront lieu en 2023.

La nouvelle école

Le Centre de services scolaire des Laurentides a reçu l'autorisation officielle pour procéder à l'acquisition du terrain. La signature de l'acte notarié a eu lieu en septembre. Le terrain appartient officiellement au Centre des services scolaire.

QUELQUES INFOS EN VRAC

Dossier d'expropriation totale des terrains de La Sapinière

Le 26 août dernier, devant la Cour du Québec à Saint-Jérôme, Maître Patrick Ferland, de la firme LCM avocats, a plaidé afin d'obtenir la permission d'en appeler du jugement qui ordonne à Val-David l'expropriation quasi totale des terrains de La Sapinière. Le juge devrait rendre sa décision dans les prochaines semaines. Au moment d'écrire ses lignes, le jugement n'avait toujours pas été rendu. *La demande de permission d'appeler est disponible sur notre site internet, sous l'onglet Publications/Municipalité.*

Distribution de copeaux de bois gratuits

Il est toujours possible pour les citoyens de venir chercher des copeaux de bois en tout temps dans le stationnement de la mairie qui est située au 2579, rue de l'Église.

Budget 2023

Le Conseil amorce présentement la préparation du budget 2023. Il s'agit d'un travail important qui nécessitera beaucoup d'analyse et de créativité afin d'arriver à un équilibre budgétaire. L'inflation aura certainement un impact important sur les dépenses municipales.

Profitez bien des belles couleurs, des journées encore chaudes et surtout amusez-vous avec vos voisins, vos amis et votre famille.

Dominique Forget
Mairesse



5 MRC S'UNISSENT POUR DÉPLOYER UNE APPLICATION DE COVOITURAGE!

L'application **J'arrive!** est disponible depuis le 19 septembre et s'adresse à l'ensemble de la population des territoires des MRC (Antoine-Labelle, d'Argenteuil, des Laurentides, des Pays-d'en-Haut et de la Rivière-du-Nord).

Les citoyens intéressés peuvent dès maintenant télécharger gratuitement l'application Netlift (disponible sur iOS et Android).

**INSTALLATION AUTORISÉE
DES ABRIS TEMPORAIRES**
1^{ER} OCTOBRE AU 1^{ER} MAI

ACTION DE GRÂCE
Services municipaux sur pause
le lundi 10 octobre. Pour toute urgence,
veuillez composer le 911.

SÉANCE ORDINAIRE DU CONSEIL MUNICIPAL MARDI 11 OCTOBRE 19 H 30

En présentiel à la Salle Athanase-David (église) - 2490, rue de l'Église, Val-David
Diffusée en direct sur la page Facebook municipale
Disponible pour une écoute en différé sur le site valdavid.com

 **Voilà!**
VOTRE DOSSIER
CITOYEN EN LIGNE!

- Compte de taxes
- Demande de permis
- Nouvelles
- Calendrier

ACCÉDEZ À CES SERVICES EN LIGNE SUR VALDAVID.COM OU SUR L'APPLICATION MOBILE VOILÀ!

**Système
D'ALERTE
aux citoyens**

Inscrivez-vous sur la page d'accueil :
valdavid.com pour recevoir les alertes par
téléphone, courriel ou messagerie texte

VAL EN BLANC HALLOWEEN 2022



30 oct.
DÉCORATION DE
CITROUILLE
THÉMATIQUE
CHALET DION
13H30 À 16H30

31 oct.
BAL MYSTÉRIeux
SALLE ATHANASE-
DAVID (ÉGLISE)
17H À 20H

Détails sur valdavid.com

ESPACE BIBLIO

1355, rue de l'Académie | 819 324-5678 (4233) | comptoir@valdavid.com
mabiblioamoi.ca/val-david

Carte de membre exigée | 3 postes internet disponibles

NOUVEAUTÉS LITTÉRAIRES



3 FOIS PAR JOUR
Marilou



LA PART DES CENDRES
Emmanuelle Favier



LE MONDE DE MAXIME
J. Goldstyn, L. de Peslouan



SUR LA ROUTE DU TABAC
France Lorrain



LE PASSAGE INTÉRIEUR, VOYAGE ESSENTIEL EN ALASKA
M. de Lisle, B. May



L'OURS QUI VOULAIT ÊTRE HEUREUX
Éric-Emmanuel Schmitt



DE LA JALOUSIE
Jo Nesbø



QUE NOTRE JOIE DEMEURE
Kevin Lambert

HORAIRE

Fermée :
Dimanche, lundi, jeudi

Mardi : 10 h à 12 h et 13 h 30 à 17 h 45
 Mercredi : 10 h à 12 h et 13 h 30 à 18 h 30
 Vendredi : 10 h à 12 h et 13 h 30 à 18 h 30
 Samedi : 13 h 30 à 17 h

ANIMATIONS EN LIGNE SUR : MABIBLIOAMOI.CA/VAL-DAVID

Information et inscription à notre comptoir de service.

CINÉ-CONFÉRENCE

Rêves d'Afrique!

Réalisée et racontée par Muammer Yilmaz et Milan Bihlmann.

Durée : 1 h 30 - Présentée par « Les Grands Explorateurs ».

Visionnement disponible pour 14 jours (du 2 au 15 novembre).

Date limite d'inscription : 31 octobre.

« Et si on réalisait les rêves de ceux que l'on va croiser sur notre chemin? » C'est sur cette idée que Muammer et Milan se sont lancés comme défi de parcourir l'Afrique. Au final, sept pays traversés et 18 projets concrétisés : le toit d'une maison changé au Zimbabwe, une librairie reconstruite au Kenya, des arbres plantés dans une école en Afrique du Sud, des clowns qui visitent des enfants hospitalisés en Éthiopie, etc.



PARC RÉGIONAL VAL-DAVID • VAL-MORIN

Pour toute activité de plein air
 Tous les jours de 8 h 30 à 16 h 30
 1165, chemin du Condor
 Achat de billets en ligne disponible
parcregional.com



ALLÉE DES CRÉATEURS

Exposition et vente de créations uniques
 Jusqu'au 10 octobre incl.
 Les fins de semaine de 10 h à 17 h
 Au cœur du village
valdavid.com



MARCHÉS D'ÉTÉ DE VAL-DAVID

Jusqu'au 22 octobre
 Tous les samedis de 9 h à 13 h
 Rue de l'Académie
marchesdici.org



Centre d'exposition
de VAL-DAVID

CENTRE D'EXPOSITION DE VAL-DAVID

1^{er} octobre au 8 janvier 2023
 Expositions de Ugo Monticone et Isabelle Gagné
 Découvrez Christo Stefanoff - Un artiste visionnaire
 Merc. au dim. de 11 h à 17 h (entrée libre)
 2495, rue de l'Église
8 octobre 14 h
 Résistance du poème Solidarité Ukraine
 Parole-Création
culture.val-david.qc.ca

VOTRE BULLETIN MENSUEL
 D'INFORMATION
 PAR COURRIEL

Val-David Info

INSCRIVEZ-VOUS SUR VALDAVID.COM

LE PREMIER RESPONSABLE C'EST TOI!

Semaine de la prévention des incendies
 9 au 15 octobre 2022

Est-ce vraiment nécessaire de ramasser les feuilles?

NON!

Les feuilles déshiquetées fournissent au sol et aux plantes des éléments minéraux.

- ✓ Augmente la santé de votre pelouse
- ✓ Réduis les coûts de transport et de traitement des matières compostables
- ✓ Réduis les gaz à effet de serre

Le feuillicyclage consiste à laisser les feuilles mortes au sol au lieu de les ramasser.

SAVIEZ-VOUS QU'IL EST CONSEILLÉ DE FAIRE RAMONER VOTRE CHEMINÉE AU MOINS UNE FOIS PAR ANNÉE?

À l'exception des cheminées desservant les poêles à combustion au gaz propane ou naturel et les systèmes de chauffage au mazout, toute cheminée en maçonnerie ou préfabriquée en métal doit faire l'objet d'un ramonage annuel. Si une cheminée est inutilisée, elle doit être fermée à la base et à l'extrémité supérieure à l'aide de matériaux incombustibles.

Le ramonage contribue à prévenir les incendies et prévient les intoxications au monoxyde de carbone en permettant une meilleure évacuation de la fumée et des gaz. Il permet aussi d'éliminer la suie et la créosote agrippés aux parois, qui sont très inflammables.

REPLACEMENT DE TOILETTES STANDARDS PAR DES TOILETTES À FAIBLE DÉBIT

PROGRAMME D'AIDE FINANCIÈRE

Ce programme offre un remboursement de 100 \$ pour chaque toilette à faible débit certifié Water sense installée en remplacement d'une toilette à débit régulier. Un maximum de deux (2) toilettes par bâtiment est admissible.

Ce programme permettra de réduire à long terme la consommation en eau potable ainsi que le volume et le coût de traitement des eaux usées.

Conditions, informations et formulaire disponibles sur le site valdavid.com sous l'onglet : Services citoyens/Programmes et aide financière.



VOUS ÊTES INVITÉ.ES!

19 novembre

SPECTACLE ET REPAS AMICAL DU JOURNAL!

Véritable exercice de plaisir collectif avant les Fêtes, tous nos amis lecteurs et lectrices et ceux qui vont le devenir sont invité.es **le samedi 19 novembre 2022** à venir partager avec l'équipe du journal un moment plaisant et de rapprochement.

Des artistes de chez nous que vous connaissez et aimez déjà ont accepté d'enrober de belle musique et de mouvements gracieux ce repas conçu et réalisé par Suzanne Lapointe.

En scène :
Au nom du Père et du Fils
(Guy et Marc-André McSween)



Programme danse-études Augustin-Norbert-Morin
(Crédit photo : Marie-Pierre Tremblay)



Caroline et Stéphane

À table :

Un repas chaud vous sera servi (lasagnes, salade César...), à la **salle Athanase-David** (église) à compter de **17 h 30**. Les enfants accompagnés de leurs parents sont les bienvenus. Il y aura des activités pour les plus jeunes aussi.

Réservez tôt! Les places sont limitées.

Contactez Suzanne Lapointe par courriel (redaction@ski-se-dit.info) ou par tél. (819 321-9207). Prix d'entrée : 35 \$ par personne de 15 ans et plus.





Lorraine HAMEL
Courtier immobilier
résidentiel et commercial

C 450 436 0206
info@lorrainehamel.com
lorrainehamel.com

STE-AGATHE-DES-MONTS 529 000\$

VAL-DAVID 529 000\$

VAL-DAVID 389 000\$

STE-AGATHE-DES-MONTS 234 000\$

Secteur recherché! Propriété impeccable construite en 2005 avec garage. Un seul propriétaire. Salon, salle à manger et cuisine à aire ouverte avec la chaudière du poêle à bois. Près des commodités de Sainte-Agathe et au coeur des services et des activités de plein-air hiver comme été. Un bel endroit où il fait bon vivre! **MLS 26129493**

Domaine Chanteclair Propriété sise sur un grand terrain de 52 517 pi ca en 4 lots. Spacieuse aire ouverte salon salle à manger et cuisine idéale pour vos réunions en famille et entre amis. 3 ch. de bonnes dimensions. 2 salles de bains, salle de lavage avec rangement. Garage 1 place et stationnement pour 4 voitures. Près de tous les services, autoroute, plein air, restos et du charmant village de Val-David. **MLS 26266125**

Accès au Lac Doré! Charmante propriété bien entretenue avec garage incluant un atelier. Plusieurs rénovations depuis l'acquisition. À distance de marche à la piste cyclable, du village et tous ces attraits. Vous désirez réaliser votre rêve et vous établir à l'année ou comme endroit pour vous ressourcer les fins de semaines. C'est l'endroit idéal! **MLS 14980833**

Propriété bien entretenue au fil des ans et confortable. Située tout près de l'hôpital, idéal pour couple ou personne seule. Beaucoup de rangement. Grande terrasse avec une belle cours. Stationnement asphalté pour 2 voitures. Près de tous les services. Parc Lagny, centre-ville. A qui la chance! **MLS 18998196**



bonjour
Agence immobilière

Franchisé, indépendant et autonome
de RE/MAX Québec Inc.

15, rue Principale Est
Sainte-Agathe-des-Monts
819 326.6860



STE-AGATHE-DES-MONTS 234 000\$

Propriété bien entretenue au fil des ans et confortable. Située tout près de l'hôpital, idéal pour couple ou personne seule. Beaucoup de rangement. Grande terrasse avec une belle cours. Stationnement asphalté pour 2 voitures. Près de tous les services. Parc Lagny, centre-ville. A qui la chance! **MLS 18998196**

Nouvelle

BOUTIQUE

MES PETITES LAINES



Je Crée Ma Vie Une Maille À La Fois...

Laines de teinturières québécoises
Laines commerciales de qualité supérieure

Espace tricot en succursale
pour échanger trucs et conseils
Réservation requise. Places limitées.

COURS
DÈS MAINTENANT
POUR TOUS LES NIVEAUX
Appelez pour info!

Sacs à projets | Livres de tricot
Huiles essentielles | Chandelles

Participez

AUX « Tricot-Jasette »
mercredi et samedi
dès 13 h - PLACES LIMITÉES

105, rue Principale Est
Sainte-Agathe-des-Monts **819 774-3456**



BRONCHIX
Calme la toux
et soulage les
infections des voies
respiratoires.

Producteur de plantes
médicinales biologiques
Présent dans notre
communauté depuis 1978

Disponible à Val-David chez :
Bio Sattva
Familiprix Charland

clefdeschamps.net



VAL-MORIN : RECENSEMENT DE 1861

ALBUM souvenir VAL-DAVID

Paul Carle et Michel Allard, historiens

Le recensement nominal¹

En 1861, la population des rangs du canton Morin situés sur le territoire actuel de la municipalité de Val-Morin s'élève à 313 habitants. Les noms des familles Locas, Legault, Lantier, Lachaine, Desjardins et Massie se rencontrent le plus fréquemment (au moins trois fois). La grande majorité des chefs de famille se déclarent cultivateurs et propriétaires de leur lot. Toutes les personnes recensées sont nées dans le Bas-Canada et pratiquent la religion catholique romaine. Les hommes (128) et les femmes (135) se répartissent à peu près également. On a recensé 52 familles qui logent dans 51 habitations de bois d'un seul étage. Chaque maison compte en moyenne 6 habitants.

Répartition de la population par groupe d'âge

0-10	39,6 %
11-20	23,8 %
21-30	15 %
31-40	10,5 %
41-50	4,16 %
51-60	5,11 %
61-70	1,6 %
71 et plus	0 %
Total	100 %

À première vue, l'importance relative des 30 ans et moins (78 %) ainsi que du groupe d'âge de 0-10 ans (39,6 %) s'impose. À l'inverse, personne n'est âgé de plus de 71 ans. C'est à une population très jeune qu'incombe la tâche de défricher puis de cultiver des terres situées au « bout du monde ».

Savoir lire et écrire

Le recensement révèle qu'aucun enfant ne fréquente l'école. La situation n'est guère plus reluisante chez les adultes âgés de plus de 20 ans et plus. Le recensement nous apprend que 89 membres de ce groupe d'âge ne savent ni lire ni écrire. En ajoutant les 198 enfants qui ne fréquentent pas l'école, c'est presque 100 % de la population qui est analphabète.

Le recensement agricole

On a concédé à l'ensemble des colons 6115 acres de terre répartis sur 39 lots. On estime que 1057 acres sont propres à la culture. En 1860, seuls 448 acres ont produit une récolte. On retrouve 564 acres de pâturage, 0,50 de jardins et 4494 en bois debout. Bref, 17 % de la superficie des terres sont propres à l'agriculture. La forêt, malgré les efforts des colons, domine le territoire actuel de Val-Morin. La valeur de l'ensemble des terres est estimée à 17 705 \$, ce qui équivaut aujourd'hui, en tenant compte de l'inflation, à 632 068 \$.

Les animaux

Le colon considère le cheval comme un partenaire à la fois pour le défrichage et pour les travaux de la ferme. En posséder un est presque essentiel; en posséder 2 est signe de richesse. Pas étonnant que 38 familles soient propriétaires d'un total de 47 chevaux.

Les vaches laitières sont présentes sur les terres de 40 familles qui s'en partagent 70. Elles produisent 2780 livres de beurre. Des bœufs et des génisses de moins de 3 ans totalisant 25 têtes de bétail réparties entre 25 familles complètent le maigre troupeau. Enfin, 28 familles élèvent 66 porcs qui leur procurent 13 150 livres de lard et quelques-unes élèvent des poules (15) ou des moutons (12).

Il faut ajouter 12 710 bottes de foin récoltées par 35 colons. Bref, « l'ordinaire » des familles des colons comprend surtout des pommes de terre, de la galette de sarrasin, du lard salé et des biscuits d'avoine.

Conclusion

L'agriculture pratiquée en 1861 sur le territoire actuel de Val-Morin en est une de subsistance. La grande majorité des colons ne peut même pas vendre des produits à leur voisin. Les colons et leur famille peuvent survivre sur leur lopin de terre, mais non pas en vivre.

Principales cultures

	Nbr de colons	Nbr d'acres en culture	Nbr de minots récoltés
Orge	41	81	1920
Avoine	40	210	4110
Blé sarrasin	33	40	1080
Pommes de terre	36	65	3208

¹Toutes les données sont tirées des recensements du Canada de 1851 et 1861 : <https://www.bac-lac.gc.ca/fra/recensements/1861/Pages/propos-recensement.aspx>



La résidence d'Augustin Norbert Morin, à Sainte-Adèle.
Il n'habitera jamais sa maison de Sainte-Adèle. Il viendra y mourir en 1865.



VAL MORIN QUE. NO 6

Val-Morin entre 1903 et 1950, BANQ : <https://collections.banq.qc.ca/ark:/52327/2483526>

**LA PASSION
de l'eau****Marcel Kretz**

Après une longue et remarquable carrière comme grand patron des cuisines de l'hôtel La Sapinière durant ses années glorieuses, le chef Marcel Kretz offre chaque mois aux lecteurs du journal Ski-se-Dit quelques extraits de ses souvenirs, rédigés en collaboration avec sa conjointe de toujours, Nicole.

Le Rhin, ce fleuve majestueux, mythique, coule dans les veines de tous les Alsaciens.

Il prend sa source en Suisse, effleure l'Autriche, sert de frontière entre l'Allemagne et la France (Alsace), et se jette dans la mer du Nord, aux Pays-Bas. Il fait 1255 km de long et est l'espace économique le plus dynamique de l'Europe.

J'ai toujours aimé l'eau; elle est une sorte de refuge pour moi. Peut-être parce que j'ai été élevé à côté du canal du Rhône au Rhin. Très jeune, mon père m'amenait à la pêche en vélo, à 6 heures du matin, cannes de bambou solidement attachées au cadre de la bicyclette. On se rendait près du Rhin dans ce qu'on appelait *altwasser*, « les vieilles eaux ». On ramenait toujours une belle friture de goujons, perches, ablettes, tanches, etc.

Plus tard, ces endroits sont devenus mes lieux d'excursions préférés, soit à pied ou en vélo. Assez pour me laisser tenter par la traversée du Rhin à la nage en solo. C'est ainsi qu'à 15-16 ans, une belle journée d'été, je mis à exécution ce projet un peu téméraire. Il y avait beaucoup de courant où j'avais choisi de traverser, et je ne nage que la brasse. Soudain, une grosse péniche motorisée se pointe en amont en suivant le chenal. En un rien de temps, elle était rendue à ma hauteur, elle était à 2 mètres de moi et les marins sur le pont arrière me faisaient des grands signes pour me diriger en dehors des tourbillons des moteurs vers des eaux plus calmes. En effet, j'ai réussi à sortir du fort courant



M. Kretz et sa brigade en formation avec lui, hôtel Westin Camino Real, en 2002.



Vue de la plage au sable noir sur la côte Pacifique, 2002.

pour me diriger vers la berge du côté allemand. Grand soulagement! Mais j'avais dérivé de presque

500 mètres. J'ai remonté à pied la distance de ma dérive pour me retrouver à peu près vis-à-vis de mon

point de départ côté français. J'ai effectivement trouvé un endroit plus propice à la traversée et je suis retourné à la maison, sans jamais dévoiler mon aventure à personne.

Après cet incident, je suis devenu plus prudent, sauf que j'ai quelques fois eu des rechutes.

En 2002, j'étais à Guatemala City, à l'hôtel Intercontinental El Camino pour une mission volontaire dans le cadre du Service d'assistance canadien aux organismes. Un dimanche, notre mentor, Lilia, nous a amenés à la plage en visite chez ses amis, une plage de sable noir volcanique. Je voulais absolument nager dans le Pacifique... La mer était légèrement agitée et la plage, un peu pentue. Entrer dans l'eau n'est pas un problème, mais en sortir... Chaque fois que j'étais presque rendu hors de l'eau, une vague me tapait dans le dos et je repartais vers le large, glissant avec le sable. Ceux qui m'accompagnaient se sont alarmés (et moi aussi). Après plusieurs tentatives, les deux ados du groupe m'ont attrapé chacun un bras et m'ont sorti de l'eau. J'étais épuisé et j'avais du sable noir jusque dans les oreilles. Je me suis fait sermonner vertement par notre mentor et par Nicole.

Ma passion de l'eau m'a amené à traverser en solo le lac Duhamel et le lac Quimet, à Saint-Jovite, et d'autres lacs de la région. À Sainte-Agathe, j'ai fait à deux reprises le 2 kilomètres du lac des Sables dans le cadre des triathlons organisés à l'époque par Monsieur Louis Turcotte. Toujours à la brasse, je terminais dernier chaque fois. Une fois, on m'avait oublié, le dernier kayak de secours était même sorti de l'eau.

Plus tard dans ma vie, j'ai toujours continué de nager dans les magnifiques plans d'eau de notre région, mais en longeant les rives pour plus de sécurité.

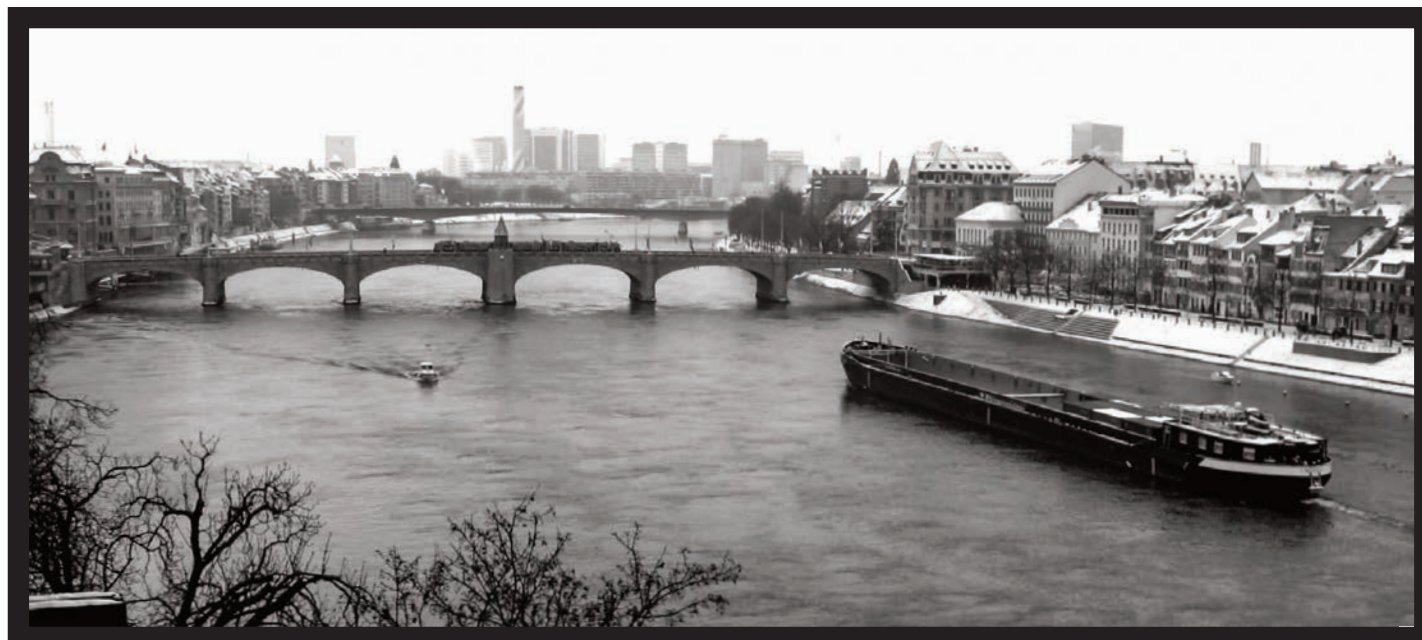

Barge sur le Rhin.

MA VIE

telle L'EAU VIVE...

Suzanne Bougie

Résidente de Val-David

Je me désespère de rencontrer un garçon. Je me trouve maladroite, pas particulièrement jolie, et pour tout dire, les jeunes hommes me font un peu peur. Ma mère, à qui je me confie, m'apprend alors qu'un groupe de danse folklorique se formera sous peu pour des jeunes de mon âge. Pourquoi ne pas aller y jeter un coup d'œil? La suggestion de ma mère va changer le cours de ma vie!

À la soirée de lancement, nous nommons notre troupe *Les Vagabonds*. Un soir par semaine, nous nous rencontrons pour apprendre des danses folkloriques de diverses origines : polonaise, juive, grecque, canadienne, italienne et portugaise.

J'y croise un jeune homme aux yeux bleus, cheveux blonds, sourires désarmants, que je ne connais pas. Or, je l'ai déjà aperçu dans l'escadron des Cadets de l'Air alors qu'avec d'autres filles, je lorgnais de loin ces jeunes en uniforme bleu acier. Nous dansons ensemble quelques fois, échangeons quelques mots lors des pauses et nous lançons des œillades occasionnelles. C'est ainsi que ce dénommé Richard Lauzon entre dans ma vie...

Début décembre 1963, comme d'autres bénévoles, Richard et moi-même participons à la planification et à l'organisation de *Jeunesse Oblige*, une émission de télévision très populaire auprès de notre génération. Nous sommes attirés, entre autres, à la rédaction des communiqués et articles de journaux. Par le biais de l'écriture, nous ne le savons pas encore bien sûr, nous établissons ainsi les prémises d'une collaboration et d'un compagnonnage qui durera plus de 55 ans.

En fin d'année, le fondateur de notre troupe nous invite dans le sous-sol de ses parents pour célébrer le passage à l'an 1964. Sur le coup de minuit, comme il se doit, tout le monde se souhaite la bonne année. J'embrasse sur la bouche tous les gars présents, sauf Richard! Quand il s'approche, je ressens de la gêne et je dévie son baiser vers ma joue. Avec les autres, ça ne compte pas, mais avec Richard Lauzon... Une aura de solennité flotte autour de lui que je serais bien incapable de mettre en mots tant mon cœur bat la chamade.

13 janvier 1964! Date à marquer d'une pierre blanche! Après avoir travaillé côte à côte, Richard et moi convenons de participer ensemble à la série *Jeunesse Oblige*. Comme ça, nous n'aurons pas besoin de nous trouver un ou une partenaire. Bien pratique (!). Les quatre émissions avec invités, musique et danse sont enregistrées dans notre salle paroissiale transfigurée par le décor, les caméras, les projecteurs et les perches de son. Lors de la première,



SUZANNE BOUGIE

tout se déroule merveilleusement bien. Richard danse avec Geneviève Bujold, l'animatrice, et moi, avec l'animateur, le beau Guy Boucher. Très excitant d'être sous les feux de la rampe et de contribuer ainsi à la visibilité de notre patelin.

Après toute cette effervescence, Richard et moi revenons à pied en direction de mon domicile. Soudainement, je glisse sur une plaque de glace et aussitôt Richard m'attrape la main pour m'empêcher de tomber. Une fois que je suis stabilisée, il garde ma main dans la sienne. Il ne la lâchera plus...

Fin janvier, plusieurs membres du groupe *Les Vagabonds* partent à bord d'un train reliant Montréal à Québec pour participer au Carnaval de Québec. Bien emmitoufflés dans nos habits d'hiver, nous nous dirigeons d'abord vers le Palais de glace du Bonhomme Carnaval, qui nous y accueille en personne. Nous déambulons dans les rues du Vieux-Québec pour admirer les nombreuses et somptueuses sculptures de glace. J'ai toujours en ma possession notre toute première photo à deux, assis sur un trône de glace, et je suis encore capable de ressentir la chaleur de sa cuisse contre la mienne... malgré nos pantalons d'hiver (Amour, quand tu nous tiens!).

Avec des cris de joie et de terreur, nous nous laissons emporter à toute vitesse par une traîne en bois dévalant une très longue glissade de glace

aboutissant sur la terrasse Dufferin entre fleuve et Château. Nous assistons à une course de traîneaux à chiens et nous nous réchauffons dans des petits cafés car il fait vraiment froid. Puis la journée s'achève et nous reprenons le train à la gare du Palais. Dans le wagon faiblement éclairé, je me rappelle avoir passé une bonne partie du trajet la tête appuyée sur l'épaule de Richard dans un silence qui en disait long.

Peu après, je présente Richard à mes parents et nous avons la permission de « veiller au salon ». Souvent, maman envoie mon frère ou ma sœur passer du temps avec nous. Ou encore, elle monte l'escalier recouvert de moquette et elle apparaît sans que nous l'ayons entendue. Encore une fois, je suis celle qui ouvrira le chemin pour les plus jeunes. Ma mère est inquiète, c'est la première fois qu'elle vit cette situation, et elle sent le besoin de me surveiller, de nous surveiller. Au début, Richard n'est pas certain d'être bien accueilli. Pourtant, ma mère et mon père apprendront à l'apprécier et une belle relation s'établira entre eux.

Tout juste après trois mois de fréquentation, Richard est convaincu que je suis la femme de sa vie et il me parle déjà de mariage! Je panique! Ça va trop vite pour moi, j'ai besoin de liberté! J'ai le goût de voyager, de découvrir de nouveaux horizons! C'est mon tout premier amoureux, n'y en aurait-il pas d'autres à découvrir? J'ai tellement peur de cet amour dont il m'entoure que je le quitte!

Pendant six longues semaines, nos routes ne se croiseront pas. Et je suis malheureuse! Je ne comprends pas ce qui se déroule en moi. Je me confie à ma mère, à des amies. Je suis seule à cette croisée des chemins. Premier grand dilemme existentiel! J'ai soif d'autonomie, mais dois-je, pour autant, y sacrifier un amour naissant?

Un soir, une amie me propose d'aller jouer aux quilles. En rentrant dans la salle de quilles, j'aperçois Richard avec mon amie et je comprends instantanément que c'est un coup monté! Sans un mot, je rebrousse aussitôt chemin. Richard me poursuit et me supplie de l'écouter. Il s'est fait pousser la barbe et je le trouve encore plus beau qu'avant. Je cède. Je me suis tellement ennuyée de lui et c'est si bon de l'avoir en face de moi. Nous prenons une très longue marche en sillonnant presque toutes les rues de notre quartier, et nous parlons, parlons et parlons encore. Notre avenir entier se joue durant ce long échange à cœur ouvert.

Avec éloquence et conviction, Richard m'aide à mettre de l'ordre dans mes pensées confuses, mes émotions chamboulées, mes craintes injustifiées. Il promet de ne plus me parler de mariage. Nous allons nous donner du temps pour voir jusqu'où notre relation nous mènera. Dans la pénombre, un long baiser passionné scelle notre destin. Au fil du temps, notre complicité et notre intimité grandissent... La troupe folklorique n'est plus, mais nous *vagabondons* main dans la main sur plus d'un sentier menant à l'Amour avec un grand A.

Et notre premier 1^{er} juillet ensemble, j'organise une fête surprise pour l'anniversaire de mon bel amour dans la cour arrière de chez mes parents. Ce sera la première d'une très très longue série...

Le troisième volet de mon récit autobiographique intitulé :

TÉMOIGNAGE D'UNE ENDEUILLÉE

est offert en format papier à la bibliothèque de Val-David. Vous pouvez également l'obtenir en format PDF pour liseuse, tablette ou ordinateur en m'envoyant votre adresse courriel à : suzannebougie13@gmail.com

Je recevrai vos commentaires avec joie!

Ceci est le dernier épisode du récit de Suzanne Bougie dans les pages du journal *Ski-se-Dit*.
Pour lire la suite, on peut s'adresser à elle par courriel à l'adresse suzannebougie13@gmail.com

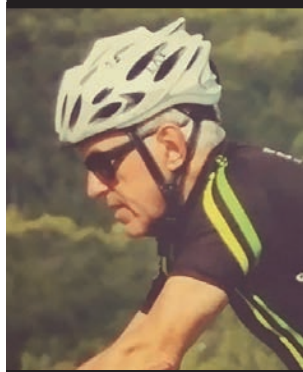

LA SOUFFRANCE en option...

François Gohier

Résident de Sainte-Agathe-des-Monts

Voyages Jacques Côté offre des expériences-vélo en Europe depuis des lunes. Les astres étant bien alignés cette année, nous avons mordu à la destination des Alpes-Maritimes sans hésiter. Atterrissage à Nice, donc, pour deux semaines de bécane sous le soleil du Midi, avec un choix de 44 parcours différents préalablement téléchargés dans nos GPS Garmin.

Dès la première sortie, de la Colle-sur-Loup à Gourdon, le ton était bien établi : 26 kilomètres de montée non-stop à 6 % de pente en moyenne et 1300 mètres d'ascension sans répit! Je n'avais jamais rien fait de semblable à vélo, alors une certaine angoisse a commencé à m'habiter en réalisant que nous nous étions embarqués pour les deux semaines à venir...

On s'habitue à tout

Les parcours à fortes pentes sont légion dans les Laurentides, mais ils ne sont pas « interminables » comme dans les massifs des Alpes-Maritimes. C'est l'intensité soutenue de l'effort qui fait la différence. On apprend néanmoins à mouliner différemment, question de s'offrir un mini repos du mollet à chaque tour de manivelle! La sortie du deuxième jour, nettement moins exigeante, nous fait reprendre confiance : on va assurer! Une conclusion s'impose déjà : lorsqu'on croit être au bout du rouleau, ledit rouleau est finalement plus long qu'on pense.

Le col de la Bonette : une étape mythique du Tour de France

Tous les vingt cyclistes du groupe ont opté pour faire cette sortie spéciale, à presque deux heures d'autobus de notre auberge. Le départ est à 1200 m d'altitude, où il fait tout de même 31 degrés. Le parcours, en lacets, nous mène 1600 m plus haut, où le vent et la fraîcheur (8 degrés) sont nettement plus présents. La pente moyenne tout au long de l'ascension varie entre 7 et 8% : une épreuve constante pour le dos, les cuisses et les mollets. J'ai même décidé quelques fois de tout laisser tomber, pour reprendre le collier dans la foulée et faire quelques kilomètres de plus



vers l'objectif. Rendu aux trois quarts de l'épreuve, il devenait bien stupide d'abandonner. La boucle finale du sommet, à plus de 10 % de pente, nous a paru bien cruelle...

Apporter des vêtements secs pour éviter de prendre froid durant la descente n'était pas qu'une simple suggestion... Il est grisant d'accélérer dans les chemins en lacets, d'autant plus que le bitume est à peu près sans faille. Fait surprenant, c'est l'effort des poignets sur les freins qui devient à la longue l'élément limitatif. Les nouveaux freins à disque causent beaucoup moins de douleurs aux mains dans ces conditions extrêmes, selon plusieurs cyclistes du groupe dotés de vélos équipés de cette technologie d'avant-garde. Quand on songe que les professionnels du Tour dévalent ces pentes à plus de 90 km/h, on prend soudain conscience de l'étendue du danger.

Antibes, Cannes, Fréjus : la récompense

Les parcours longeant la Méditerranée sont tout simplement délicieux. On y mène un train d'enfer entre les voitures et les nombreux piétons sur des voies cyclables pas toujours bien définies... pour s'arrêter momentanément, le temps d'une photo!

Info : Voyages Jacques Côté :
www.voyagesjcote.com



NOS PUBLICITÉS SE démarquent!

Contactez Isabelle Monette 819 323-6417 | isabelle@ski-se-dit.info

DES NOUVELLES DE PHIL SHAW, EXCLUSIVEMENT DANS SKI-SE-DIT

LES JOIES DE L'AUTOMNE en rollerskis

Octobre est le mois que je préfère pour mon entraînement en rollerskis. La température plus fraîche, les odeurs, le paysage qui se transforme en crayons de couleur... Les feuilles au sol prennent l'allure d'un tapis odorant invitant, surtout après la pluie. Je dois dire que je préfère cette fraîcheur saisonnière pour mes entraînements en pente montante de 15° et plus (nombreuses dans la région!). Ces mêmes parcours sont plus demandants et inconfortables en été, avec la chaleur et l'humidité. C'est aussi la raison de mes parcours en soirée tout l'été. À mesure que la température descend sur le thermomètre, qui coïncide aussi avec l'heure du coucher du soleil qui change, je devance mes entraînements dans la journée. Lorsqu'on est sur la route, la noirceur est un élément de danger et je l'évite le plus possible. Il faut savoir que mes costumes et mon sourire n'entravent pas ma conscience de la sécurité sur la route. Ce n'est pas le fruit du hasard ou de la chance que je sois avec tous mes morceaux intacts depuis plus de 40 ans d'entraînement. J'évite la vitesse, surveille toujours la circulation des voitures, des cyclistes, des piétons autour de moi, et des animaux

aussi! Je suis toujours en mode prévention et anticipation. Il m'est arrivé souvent de sauter sur un trottoir, un terre-plein, le gazon ou toute surface pouvant m'éviter une collision. Mieux vaut prévenir que guérir, dit-on. Ma visibilité fait aussi partie de la stratégie, d'où le port des multiples ballons colorés et mes salutations de la main à tous ceux que je croise : voiture de police, de pompier, autobus de voyageurs ou scolaire, camions, motocyclettes, véhicules récréatifs et automobiles. Les gens du coin me saluent de la main ou klaxonnent en retour, alors que ceux qui me voient pour la première fois ont l'air de se demander où c'est que j'm'en va avec mes skis! Aussi, si vous m'avez croisé à pied ou en vélo, vous savez sûrement remarqué que je m'adresse à qui peut m'entendre avec une parole d'encouragement « Bravo », « Go go go », « On lâche pas », « Halleluja », « Youpi » ou encore « Il fait beau, il fait chaud », « Let's go ».

INVITATIONS :

-Samedi 15 octobre (le lendemain en cas de pluie), je vous invite à « l'Open House » du nouveau



« Club Rollerski Laurentides » que je désire *mettre sur ski!* Au **5704, rue de la Rivière, Val-Morin, de 13 h à 16 h**. Essai d'équipement de rollerski tout-terrain et réponses à vos questions autour d'un goûter sportif. Confirmation de présence et réservation d'équipement par courriel au philshaw@rollerski.ca au plus tard le 14 octobre. Merci d'apporter votre casque et vos gants de sport.

-Lundi **31 octobre de 18 h à 20 h, Parade 2 d'Halloween**. Circuit dans le village de Val-David. Départ et arrivée dans le stationnement du Metro de Val-David. Bienvenue à tous les sportifs à roues et roulettes costumés.

Pour toute question/information : philshaw@rollerski.ca

-Dimanche **30 octobre de 13 h à 16 h, Parade d'Halloween**. Circuit aller-retour Val-Morin / Val-David, avec départ et arrivée au 5704, rue de la Rivière, à Val-Morin. Bienvenue à tous les sportifs à roues et roulettes costumés.

Sportively, **Phil Shaw**

APPRENDRE

Régime enregistré
d'épargne-études

En cotisant tôt dans un REEE, vous permettez à votre enfant d'apprendre son métier de rêve.

Parlez-en à un conseiller ou visitez desjardins.com/reee

Desjardins
Caisse de Sainte-Agathe-des-Monts

819 326-2883

LE MARATHON DU P'TIT TRAIN DU NORD



Le marathon du P'tit Train du Nord a eu lieu les 1^{er} et 2 octobre sur la piste cyclable. Le départ de Val-David pour le 42 km s'est déroulé avec succès et sous le soleil automnal. Félicitations à tous les coureurs!

Photo : Suzanne Lapointe

MUSIQUE

La petite histoire D'UN NOUVEAU FESTIVAL CHORAL...

Louis Babin

Compositeur, Directeur musical et artistique,
Ô Chœur du Nord, Les Chanteurs de la Place Bourget,
Chœur Tremblant

La pandémie a mis le monde à l'envers. Les regroupements de choristes étant à la base même de son activité, le milieu du chant choral en a pris pour son rhume à cause de son mode d'interaction sociale et communautaire. Et pourtant, d'un contexte difficile peuvent surgir des propositions nouvelles et, souhaitons-le, durables. L'annulation de PODIUM, qui devait avoir lieu à Montréal en 2020, a fait des petits : **Le Festival du chant choral de Montréal** (FCCM). Mais d'abord, qu'est-ce que **PODIUM** ! C'est à la fois un congrès et un festival mettant en vedette tout ce qui touche le chant choral au Canada : ensembles vocaux de haut niveau de partout au pays, chefs de chœurs, compositeurs, arrangeurs, administrateurs qui sont souvent eux-mêmes choristes au sein de leurs organisations. Un rendez-vous biennuel d'une durée de quatre jours qui met en présence tout ce



beau monde pour favoriser les échanges et la poursuite de l'excellence avec la présentation de concerts et d'ateliers destinés à tous les intervenants du monde choral. Le grand public y est aussi invité. **Choral Canada** s'associe avec l'association provinciale du lieu où se tiendra le congrès pour la mise sur pied de cet événement important qui a des répercussions importantes ici comme à l'étranger. L'année 2020 a forcé l'annulation de PODIUM, qui devait avoir lieu à Montréal. Tout le travail de programmation était terminé. Les chœurs invités avaient confirmé leur présence. Que faire de toute

cette mise en place qui, d'un coup, était balayée par les restrictions sanitaires?

Roseline Blain, une des deux co-présidentes de l'édition sacrifiée, cheffe de chœur de plusieurs ensembles à Montréal et à Joliette, est la directrice artistique du FCCM, qui a réinvité certains des ensembles qui devaient être présents en 2020 à PODIUM. La formule du FCCM est calquée sur une offre de concerts et d'ateliers. Le FCCM sera présenté du 21 au 23 octobre 2022 à l'**Église Saint-Pierre-Apôtre** à Montréal. Au programme, des œuvres

majoritairement de compositrices, car la thématique pour ce premier opus ouvre la porte à celles qui sont souvent négligées. Les ensembles invités sont : le **Chœur de chambre du Québec**, sous la direction de Robert Ingari, les **Sainte-Anne Singers**, sous la direction de Margo Keenan, **Le Chœur du Plateau**, sous la direction de Roseline Blain, ainsi que quatre chœurs locaux non identifiés pour le moment. À noter que le concert de clôture du 23 octobre présentera la création d'une œuvre de **Katia Makhissi-Warren** (compositrice et directrice artistique de l'ensemble **Oktoecho**) commandée par le Chœur du Plateau pour souligner son 10^e anniversaire. Bref, un événement à ne pas manquer.

Je vous propose d'entendre le Chœur de Plateau sous la direction de Roseline Blain interprétant le deuxième mouvement de *Les Vêpres* de Sergei Rachmaninov : **Blagoslovi, duche moya**.

DÉCOUVRIR SAINTE-ADELE (14)

LE P'TIT TRAIN DU NORD,
naturellement vert!

Nicole Davidson

Résidente de Sainte-Adèle

Je suis allée marcher sur la piste du P'tit Train du Nord. Une piste non asphaltée, où la nature respire et le marcheur aussi... J'espère que cette section ne sera jamais recouverte de bitume, quoi qu'en pensent certains. C'est un message que je me permets de lancer aux décideurs politiques de cette sympathique ville de la MRC des Pays-d'en-Haut. Une telle piste recouverte de fin gravier nous conforte dans la pensée que nous sommes en retrait des grands centres pour la paix et la quiétude; c'est tellement plus chaleureux. On oublie même que nous sommes à deux pas de l'autoroute.

Commençons par le commencement. À Sainte-Adèle, dans le secteur Mont-Rolland, existe une ancienne gare. J'avais entendu dire qu'on y mangeait bien dans le petit resto logé à l'intérieur. Le temps était superbe. Je voulais marcher pour profiter de cet avant-goût d'automne qui imprégnait l'air ambiant. J'avais faim et, avant



d'entreprendre mon expédition, je me suis laissée tenter par une bonne soupe que j'ai savourée sur la terrasse couverte. Des personnes mangeaient à l'intérieur, d'autres à l'extérieur sur la partie non abritée et très ensoleillée, mais il restait quelques places dans ce petit coin tranquille d'où je pouvais observer les alentours.

Il n'avait pas été difficile de stationner mon auto en ce vendredi de septembre. Les cyclistes étaient encore nombreux pour un jour de semaine. Un chien accompagnait ses maîtres et me faisait la jasette. Avait-il le droit d'être là? Il faudrait que je relise les panneaux indicateurs. Mais tant mieux pour lui, il y était; il avait l'air bien élevé et bien supervisé.

Les marcheurs respectaient les règles pour circuler sur la piste et je ne me suis jamais sentie bousculée par les cyclistes. Il faudrait que j'expérimente la même marche durant la haute saison pour vérifier si c'est toujours comme ça. Après un petit kilomètre, je suis revenue sur mes pas, intriguée par un mini sentier aperçu tout près de la gare. Il était très étroit, j'en ai déduit qu'il devait être réservé aux piétons... Mica, c'est le nom de la piste... Sur mes gardes et prudente, je m'y suis aventurée. Heureusement pour moi, car la nature m'a offert des parfums capiteux et grisants qui m'ont fait oublier toute retenue.

Remarquez une chose importante : je ne faisais pas de la marche rapide. J'étais en phase découverte. Je m'arrêtais, émerveillée par le chant des oiseaux ou par une odeur qui me rappelait un souvenir fugace d'enfance. En cette période de fin d'été et d'avant hiver, nos sens aiguisés savent apprécier l'apothéose des couleurs et des richesses de la nature avant qu'elle ne revête son blanc manteau.

La vie en dehors du temps.
La vie, tout simplement.

Humeurs musicales n°7

LA MUSIQUE MYSTIQUE D'HILDEGARDE

Gilles Chaumel

Animateur radio à CKRL 89,1 Québec,
historien et mélomane

L'Allemande Hildegard Von Bingen (1098-1179) est un des personnages les plus fascinants de l'occident médiéval; un être d'exception. Née dans une famille noble du Palatinat, cette mystique à la puissance 10 fut abbesse, médecin, naturaliste, herboriste, féministe et musicienne-compositrice de cantiques, d'hymnes et autres œuvres d'« élévation ». Son œuvre écrite est immense, et de son vivant, elle fut déjà considérée comme une sainte, ce que confirmera le pape Benoît XVI en 2012.

Qu'on soit croyant ou athée, les œuvres musicales d'Hildegarde ont toutes quelque chose de



fascinant, d'envoûtant qui vaut l'écoute. Je vous propose quelques enregistrements remarquables pour leurs qualités d'interprétation, fruits des recherches musicologiques et historiques les plus récentes.

- Gothic Voices, direction Christopher Page. **A feather on the breath of God, Sequences and Hymns by the Abbess Hildegard Von Bingen**. Disque Hyperion. 1985.
- Sequentia. **Cantiques de l'extase (Canticles of Extasy)**. Disque Deutsche Harmonia Mundi, 1994.
- Discantus, direction Brigitte Lesnes. **Hortus Deliciarum**. Disque Naïve, 1998.
- Sequentia. **Ordo Virtutum**, « jeu » mystique(?). Disque Deutsche Harmonia Mundi, 1982. (Disponible en version électronique)

FLORILÈGES

Cadeaux, DÉCOS

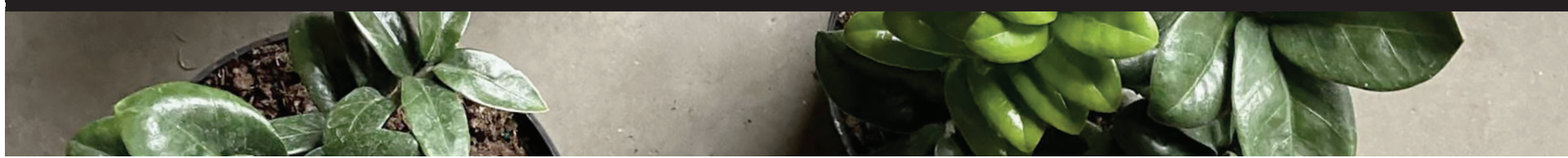

Chaque mois, Virginie Levac, propriétaire de la boutique Maison Forêt, au cœur de Val-David, vous présente ses idées du moment. De quoi décorer votre chez-vous, dedans ou dehors, ou des idées à offrir en cadeaux. Toujours de belles trouvailles locales pour nous inspirer.



Bouquet de fleurs séchées et préservées Maison Forêt
Vase non inclus, disponibilité de seconde main selon les trouvailles du moment

Couronne d'automne
faite par Maison Forêt
De 10 à 18 po



Collier de perles
(*Senecio rowleyanus*)
Lumière intense
Laisser sécher
entre les
arrosages

Pied d'éléphant
(*Beaucarnea recurvata*)
Lumière moyenne
Laisser le terreau
s'assécher entre
les arrosages

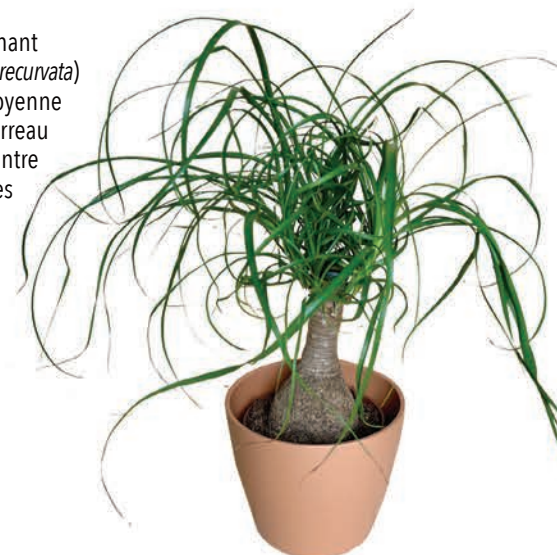

CHRONIQUE

Obligation de résultats MALGRÉ LES EMBÛCHES

Yves Nantel

Chroniqueur sur l'environnement et résident

Pour comprendre les enjeux liés à la réduction des gaz à effet de serre et les acteurs en présence lors des discussions à la 27^e réunion des signataires de la Convention-cadre des Nations-Unies sur le changement du climat du 6 au 18 novembre prochain, deux données sont à considérer : les émissions brutes des pays et les émissions par habitant¹.

Les acteurs à surveiller à la COP 27

ÉMISSIONS DE GES DES PRINCIPAUX PAYS (2019)

Pays	Mégatonnes éq.CO ₂	%
Chine	12 705	26,4 %
États-Unis	6 001	12,5 %
U. européenne	3 395	7,1 %
Inde	3 383	7,0 %
Russie	2 477	5,1 %
Total	27 961	58,1 %
Monde	48 117	100 %

1) Éq. CO₂ est l'abréviation de « équivalent CO₂ » : ce qui inclut tous les gaz à effet de serre : gaz carbonique, méthane, protoxyde d'azote et autres. 2) L'Union européenne comprend 27 pays.

L'on constate, à partir du tableau précédent, que 58,1 % des émissions de CO₂ dans le monde proviennent de 4 pays plus l'Union européenne. Comme cette compilation comprend 195 pays, cela

ÉMISSIONS DE GES PAR HABITANT (2019)

Pays	Tonnes/habitant
Canada	19,6
États-Unis	18,3
Russie	17,2
Iran	10,8
Japon	9,2
Chine	9,1
Union européenne	7,5
Moyenne monde	6,3



signifie que le reste des émissions, soit 42 %, est le fait des 190 autres pays.

Si l'on avait fait défiler le tableau complet, l'on aurait constaté que le Canada est au 10^e rang des plus grands émetteurs de gaz à effet de serre, avec 737 mégatonnes en 2019; ce qui représente 1,5 % de toutes les émissions mondiales.

En divisant le total des émissions de CO₂ du Canada par le nombre d'habitants, on arrive à 19,6 tonnes/habitant annuellement. Le Canada arrive en tête de tous les pays au monde à ce chapitre. La Chine délaisse ici le premier rang et se retrouve au 6^e rang.

Obligation de résultats malgré les embûches

Il ressort du tableau des principaux pays émetteurs que la Chine est de loin le plus grand émetteur, avec plus du quart des émissions mondiales. Et que ce sont les engagements des 5 grands qu'il faudra vérifier lors de la prochaine COP, en novembre prochain.

Si, à ce jour, les pays semblent prendre davantage conscience de l'ampleur des catastrophes appréhendées, il en est autrement de l'engagement à des mesures de réduction des émissions. Et de surcroît, des événements viennent chambouler les maigres acquis à ce jour.

Avec l'invasion russe en Ukraine, les pays européens sont obligés de relancer des centrales au charbon et de mousser l'importation de pétrole et de gaz pour la production de leur énergie.

La Chine, qui s'est dite incapable d'atteindre la carboneutralité avant 2060, est prise actuellement avec des sécheresses exceptionnelles. Conséquences : elle prévoyait, d'un côté, intervenir sur le climat en provoquant artificiellement des pluies dans les régions les plus touchées et, de l'autre, relancer les centrales au charbon étant donné la baisse du niveau d'eau des réservoirs de production d'hydroélectricité. Des mesures ayant comme corollaire l'augmentation des GES. De plus, elle vient d'annuler un engagement de se coordonner avec les États-Unis pour lutter contre le réchauffement de la planète. À la décharge de la Chine, il faut souligner qu'une bonne partie de ses

émissions proviennent de la délocalisation des produits manufacturés de l'Occident.

Quant au Canada, s'il obtient le titre peu enviable du plus grand émetteur de gaz à effet de serre par habitant de la planète, c'est que nous sommes un pays producteur et exportateur de combustibles fossiles et que nous avons adopté des modes de vie allègrement émetteurs de GES. Cette situation nous oblige à faire rapidement la transition vers les énergies renouvelables et nous confère le devoir bien particulier de transformer nos modes de vie éthiquement insoutenables. Ici aussi, obligation de résultats.

Après les manifestations de plus en plus fortes des effets du réchauffement du climat, ces dernières années, souhaitons que nos décideurs internationaux, réunis bientôt en Égypte, s'engagent résolument et avec des plans étoffés à la réduction de moitié des émissions planétaires d'ici 2030 et à la carboneutralité pour 2050.

¹ Source : Émissions de gaz à effet de serre à l'échelle mondiale, Gouvernement du Canada, 25/08/22

Si, à ce jour, les pays semblent prendre davantage conscience de l'ampleur des catastrophes appréhendées, il en est autrement de l'engagement à des mesures de réduction des émissions.



SUIVEZ-NOUS
SUR



ABONNEZ-VOUS
À NOTRE INFOLETTRE
www.ski-se-dit.info



BRIGADE DES NEIGES

BILAN DE LA SAISON
HIVER 2021 &
Inscription des aînés
pour l'hiver 2022

Informations de base du projet

- Le projet s'adresse aux aînés qui demeurent à la maison et qui n'ont pas la capacité de faire eux-mêmes le déneigement;
- Le bénévole du CJEL effectue uniquement le déneigement des balcons, escaliers ainsi que le chemin qui donne accès à la voie publique;
- Les aînés peuvent anticiper un nombre approximatif de 10 déneigements au cours de l'hiver;
- L'équipe de la brigade des neiges se met en branle suivant une chute de neige de plus de 8 cm;
- Le déneigement s'effectue selon la disponibilité des bénévoles au cours des 48 heures suivant une tempête de neige.

Critères de sélection des aînés

Afin de former un groupe d'aînés intéressés par le projet, le comité de sélection procédera à la sélection des ménages qui constitueront la programmation de la brigade des neiges pour l'hiver 2022. La sélection des individus se fera selon les critères suivants :

1. Demeurer à Val-David;
2. Être âgé de 70 ans et plus;
3. Avoir été incapable de déneiger l'hiver dernier ou avoir une condition plus limitante depuis les 12 derniers mois;
4. Ne pas recevoir d'aide de la famille, d'amis ou du voisinage pour le déneigement;
5. Consentir à une rencontre d'information qui mettra en contact les responsables de la municipalité et du CJEL, les aînés et les bénévoles;
6. Consentir à un suivi pour sonder votre satisfaction à l'hiver 2022;
7. Consentir à plus ou moins 10 déneigements (en fonction des conditions météo) débutant en décembre 2022.

La Municipalité de Val-David et le Carrefour jeunesse-emploi Laurentides (CJEL) sont à préparer la deuxième saison de la brigade des neiges. La brigade est composée de jeunes de Val-David qui exécutent le déneigement des balcons, escaliers et chemins d'accès à la voie publique des maisons d'aînés qui n'ont pas la capacité d'exécuter ces travaux.

Bilan de la saison 2021

Le projet pilote de la brigade des neiges de l'hiver 2021 a démontré un intérêt à ce service de la part des aînés et une réelle motivation des jeunes à participer à l'aventure. D'un côté comme de l'autre, les participants ont aimé l'expérience et exprimé leur intérêt à s'inscrire à la saison 2022. Plus de 10 aînés/jeunes ont participé, ce qui a mené à une douzaine de sorties les jours de grande neige.

Inscriptions en vue de la saison 2022

Les aînés intéressés par les services de la brigade des neiges peuvent s'inscrire auprès du Secrétariat du service des loisirs et culture de la municipalité au 819 324-5678, poste 4228. Quant aux jeunes, ils pourront signifier leur intérêt auprès du CJEL au 819 321-1774, poste 230.

Il est conseillé d'effectuer son inscription le plus tôt possible afin d'arrimer un jeune de votre secteur et de préparer les itinéraires de déneigement.

CLUB DES VAL-HEUREUX
DE VAL-DAVID

ACTIVITÉS D'OCTOBRE



Les activités ont repris; je vous redonne les dates. Sauf pour les dîners, vous devez détenir une carte FADOQ pour participer aux activités.

Les cartes ont repris au local depuis le jeudi 8 septembre à 13 h 30.

Cours de danse en ligne

Les cours de danse en ligne ont repris le mardi 13 septembre à 13 h pour le niveau débutant, qui affiche complet, et à 14 h 30 pour le niveau avancé. Le coût est de 80 \$ pour 12 cours payable en deux versements de 40 \$, ou 75 \$ si la totalité est payée lors du premier cours. Places limitées. Réservation requise. Contactez-moi par courriel : gbouretqc@yahoo.ca

Cours de yoga sur chaise les lundis à 11 h 30

Les cours de yoga sur chaise ont repris le lundi 26 septembre à 11 h 30 au local. Le cours est complet.

Chorale

La chorale a repris ses activités le mercredi 21 septembre de 11 h à 12 h 30 au local. Le coût est

de 120 \$ payable en deux versements de 60 \$, ou 110 \$ si le paiement est fait en totalité lors du premier cours. Réservez en communiquant avec moi par courriel à gbouretqc@yahoo.ca ou par téléphone : 514 970-5800.

Atelier de peinture

Les ateliers de peinture reprennent le mardi 11 octobre à 10 h au local du Club. Pour vous inscrire, communiquez par courriel avec Jean-Claude Riffet : jcriffet@cgocable.ca

Dîner du Club : jeudi 10 novembre à midi

Le dîner est prévu le jeudi 10 novembre à midi à la salle communautaire. Le coût est de 18 \$, comme l'an dernier. L'heure d'arrivée est à 11 h 40. Réservez en communiquant par courriel avec Jean-Claude Riffet : jcriffet@cgocable.ca

Atelier d'informatique sur tablette Android

Les ateliers d'informatique sur tablette Android de niveau débutant commencent le lundi 17 octobre à la salle communautaire à 13 h 30. Pour vous inscrire, communiquez avec Paul Blais au 819 322-3900 ou par courriel : paul.blais@hotmail.com

J'ai hâte de vous rencontrer lors des prochaines activités.

Gilles BOURRET, président

Club des Val-Heureux de Val-David inc.
Cellulaire : 514 970-5800

OPINION

À lire EN LIGNE

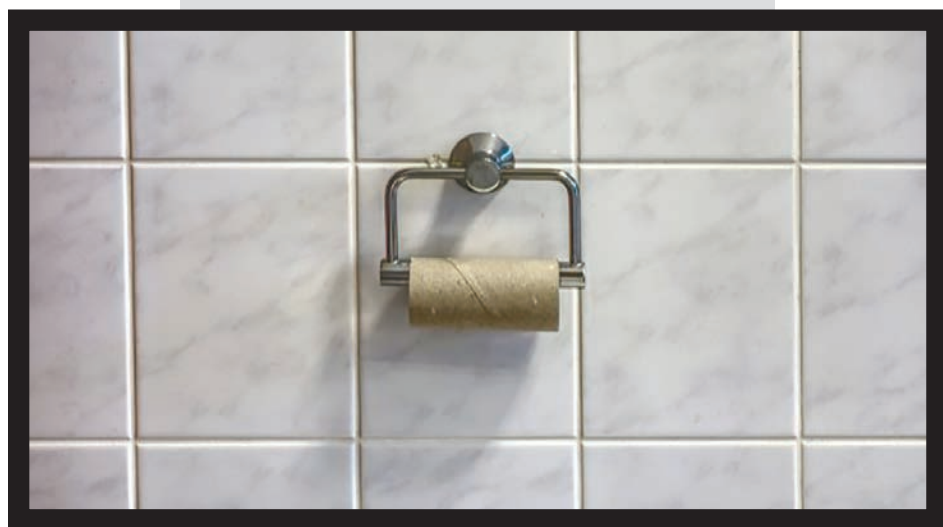

Le résident Guy Richer a envoyé une lettre ouverte à la mairesse et aux conseillers de la Municipalité de Val-David au sujet des travaux d'implantation du réseau d'égout projetés dans son secteur.

Il a suggéré d'autres options à ce projet, des solutions selon lui plus avantageuses.

Retrouvez cette lettre sur notre site : <https://ski-se-dit.info/2022/09/lettre-ouverte-solutions-alternatives-au-projet-degout/>

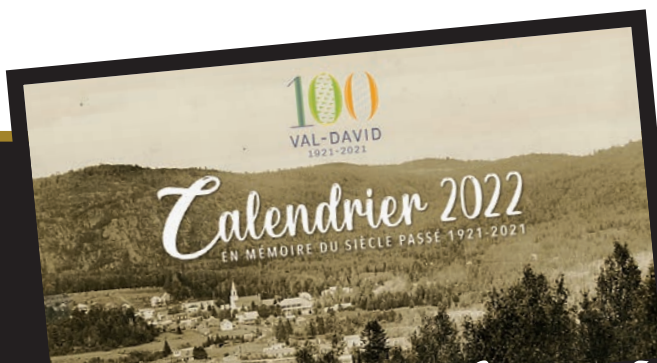

ÉNIGME DU *calendrier*

COUREZ LA CHANCE DE GAGNER 25 \$!

Énigme à résoudre à l'aide de votre exemplaire du calendrier Ski-se-Dit 2022.

ÉNIGME D'OCTOBRE 2022

Dans le calendrier 2022 Ski-se-Dit :
Où est-il question de trésor public?

Envoyez votre réponse à redaction@ski-se-dit.info avant le 1^{er} novembre 2022 et vous serez automatiquement participant.e. La réponse, ainsi que le nom de la personne gagnante, seront publiés dans notre édition à paraître le 10 novembre.

RÉPONSE À L'ÉNIGME

de septembre 2022

Eh oui, c'est bien M. Paul-Émile Quesnel qui était propriétaire de La Belle Chaumière. J'ai dû être parmi ses plus jeunes clients (voir photo), en 1947. La vraie clientèle de l'auberge était composée de centaines de skieurs qui « montaient dans le nord »

par le train pour venir « skidefonner » dans la poudreuse à Val-David. Parmi les nombreuses réponses à l'énigme reçues au journal, le sort a désigné **Galina Husaruk**. Félicitations à la gagnante et bienvenue aux participants d'octobre!

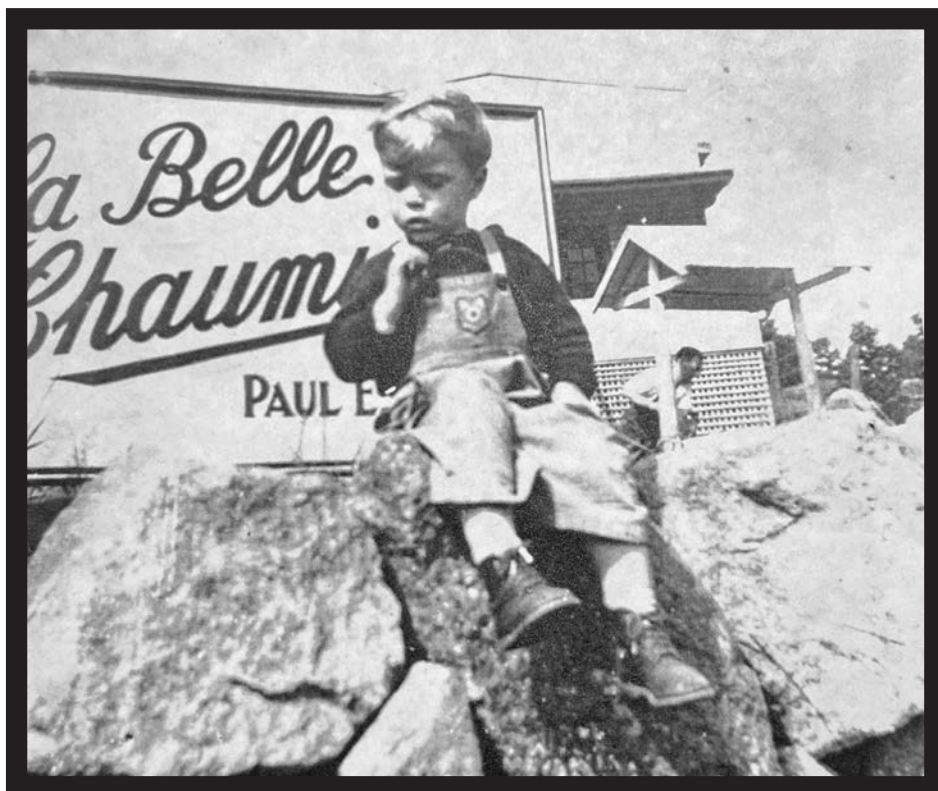

Notre éditeur, devant l'auberge il y a quelques années, observant une fourmi en visite sur son poing. À l'arrière-plan, M. Paul-Émile Quesnel en train de puiser de l'eau au puits. À propos de M. Quesnel, lire dans notre édition de novembre la lettre que nous a adressée M. Jean-Paul Guindon sur l'histoire de La Belle Chaumière.

CHASSE

AUX JOURNAUX PERDUS Récompense : 100 \$



Nous avons de la chance. Pour le plus grand bonheur des historiens et des générations futures, le journal *Ski-se-Dit* est archivé à *BAnQ* (Bibliothèque et Archives nationales du Québec). Il suffit de taper *BAnQ* sur internet, puis *Ski-se-Dit* dans l'onglet « recherche » pour aussitôt obtenir tous les numéros archivés du journal depuis... 1972!

Mais le temps est un sacré voleur, et plusieurs numéros ont été perdus en cours de route. En voici la liste. En auriez-vous qui viendraient compléter cette fabuleuse collection qui s'étale sur bientôt 50 ans de notre histoire? Nous ferons tirer un beau 100 \$ tout neuf parmi les personnes qui nous aideront à récupérer certains de ces numéros portés disparus. Merci de fouiller votre armoire aux trésors. Si vous trouvez quelque chose, contactez-nous à redaction@ski-se-dit.info, nous viendrons chercher ces petits bijoux.

1973

Tous

1974

Octobre, avril, juin, septembre, décembre.

1975

Janvier, février, juin, juillet, octobre.

1976

Janvier, avril, août, septembre, novembre, décembre.

1977

Février, mai.

1978

Mars, août, octobre.

1979

Avril, juillet.

1980

Juillet.

1981

Mai, juillet, octobre, décembre.

1982

Juin, juillet, septembre.

1983

Février, avril.

1984

Juin.

1988

Janvier, février.

1990

Novembre.

2002

Avril, mai.

2007

Janvier.



ASSEMBLÉE GÉNÉRALE ANNUELLE DU JOURNAL

Le dimanche **6 novembre à 10 h** aura lieu l'assemblée générale annuelle du journal *Ski-se-Dit*. Elle se tiendra à la salle communautaire Athanase-David, à Val-David (église).

Bienvenue à tous!

OCTOBRE

Nouvelles couleurs et tendances
À DÉGUSTER AUTOUR DE CHEZ VOUS!

Johann Plourde

Chroniqueuse Bières
et Découvertes

Première découverte : **Microbrasserie Chapeau des Bois** de Québec propose ARONIABEERE, une blonde originale brassée avec les baies aronia à 4,7 %.

Ah l'aronia, ce petit fruit aux propriétés antioxydantes, séduisant, rond, de couleur noir brillant dont la taille ressemble à celle du bleuets. Cette petite baie mûrit à l'automne et reste suspendue à l'arbre pendant un certain temps après sa pleine maturité. Elle est en général récoltée entre la fin d'août et le début d'octobre, selon la région. Un vrai petit trésor qui pousse chez nous!

Voici donc une bière sur lie élaborée par François-Xavier Fauck, qui a gentiment accepté de partager quelques informations au sujet de sa création. Ce petit fruit du terroir forestier québécois cueilli en entier, par la suite congelé pour en conserver tous les arômes, est utilisé non pas infusé, mais bien ajouté à la cuve lors de l'étape de fermentation. Vous devinez qu'une fois en bouche, c'est assez audacieux comme recette!

De couleur rose foncé, la mousse dentelée de l'Aroniabeere montre bien ses contrastes colorés, et elle est bien jolie lorsque versée dans un verre sur pied.

En bouche, on aime la douceur d'une blonde avec un goût subtil de cerises noires, des bulles vivantes et de longue durée. Légèrement astringente, cela lui procure un petit côté sec, sucré et fruité à la fois, et ses saveurs ressemblent un peu à la canneberge. Elle est complexe à décrire; le meilleur moyen de mettre en lumière sa saveur est d'oser la goûter! Cette bière peut être servie comme apéro, bien froide, comme un rosé. Elle accompagne tout aussi bien un repas concocté de poivrons colorés farcis de risotto, salade verte et fleurs comestibles, poissons blancs à chair généreuse, poêlés au beurre blanc.

Produit vendu en exclusivité en boutiques spécialisées.

Deuxième découverte : **Microbrasserie Charlevoix**, de Baie-Saint-Paul, partage sa nouveauté COLD IPA, un juste milieu entre une bière lager et une IPA à 6 %.

Nouvellement mis en canette, ce style de brassage vise à conserver une fraîcheur naturelle des matières premières. Le goût croquant des bières fermentées à froid de type lager ou d'inspiration Kölsch inspire Nicolas Marrant et l'équipe de la Microbrasserie



Charlevoix à créer des bulles bien pétillantes, sous forme d'apéros aux saveurs tropicales, rafraîchissantes et surtout surprenantes.

Sa couleur or est claire et brillante, sa mousse blanche et bien joulue expose généreusement tous ses parfums maltés et houblonnés, ce que notre nez reconnaît d'une bonne lager froide aromatique aux allures allemandes.

En bouche, une sensation de « croustillant » qui rafraîchit le palais, ce qui surprend après quelques gorgées seulement. Une sensation de légèreté savoureuse qui se retrouve au départ dans le style de bière lager et croise, au passage, les effluves

acidulés des bières du type India pale ale. Vous y retrouverez une amertume franche mais sans lourdeur, des saveurs d'agrumes et de fruits tropicaux bien équilibrés ainsi qu'une présence effervescente constante.

La Cold IPA est élaborée à 70 % de malts québécois provenant de Sherbrooke. On y ajoute l'expérience du savoir-faire et on est en présence d'une « bière à la finale brillante aux mille facettes ».

Servir bien froide en apéro sur la terrasse ou encore comme compagne de table avec tout ce que vous pourriez vous mettre sous la main qui se cuisine sur le BBO!

Produit qui se retrouve sur toutes les tablettes du Québec.

Santé et bonne dégustation!

*L'auteure tient à remercier la collaboration des microbrasseries présentées dans cette chronique et vous souhaite bon succès dans vos projets!

Cet article paraît également dans le *Journal des citoyens de Prévoist*.

UNE EXPÉRIENCE TEXTUELLE**L'éventail DU PRÉSENT**

Le journal Ski-se-Dit propose régulièrement à ses lecteurs une expérience poétique du langage, considérant que l'information est un univers qui mérite d'être exploré avec tous les moyens que le français met à notre disposition. Y compris en utilisant l'univers de la pensée comme un miroir de nos émotions. À lire sans préjugés, mot à mot.

**Adélior Fleurimont**

Résident de Val-David, créateur d'improvisations et amateur de pensées

Les langages constituent l'expression de multiples aspects d'un peuple. Ils en contiennent le caractère principal, les barèmes d'interaction entre individus, avec le quotidien, soit une certaine vision sur la vie. Lorsque nous pensons, nous utilisons d'abord le langage que nous avons appris dans l'enfance. Utiliser tel ou tel son, placer les verbes à côté des sujets ou bien à la fin des phrases, utiliser des genres ou pas... Ainsi, le langage est l'expression de l'univers propre à un peuple, ou un groupe de peuples, soit dès l'origine, soit par adoption collective au cours de l'Histoire.

En français, nous associons rapidement le sujet avec le verbe. D'autres langues, comme, par exemple, l'allemand, ajoutent généralement le verbe à la toute fin de la phrase. On préfère ainsi établir les données, le sujet, avant d'y joindre une action. Dans un grand nombre de langages, le verbe établit la connexion avec le déroulement du temps. Passé, passé imparfait, présent, futur, futur antérieur, on découpe le temps en fines tranches afin de mieux y faire cadrer nos pensées, notre perception du réel, la projection de nos intentions. Nous devenons ainsi capitaines de nos horaires, de notre temps, peuplé d'événements et d'interventions, selon notre gouverne.

Un événement qui s'est produit? Alors il faut peut-être bien intervenir. On utilise un événement qui « s'est » produit, comme si l'événement avait une initiative. On construit des plans, des successions d'actions, puis l'on fait en sorte que cela puisse se réaliser en ajustant la réalité afin qu'elle cadre dans les plans établis.

Mais où est le présent, dans tout cela, cet « indicatif présent » qui est, en fait, le germe de tout événement ultérieur?

Il existe des langages qui ne possèdent aucune conjugaison de verbes. Tout y est *au présent*, avec des marqueurs, des mots pour préciser quand l'action se déroule. C'est le cas en chinois. Ce qui constitue l'expression d'une disposition de base différente, où l'on cherche à créer des conditions favorables afin que ce que l'on veut puisse arriver où l'on veut. Ces conditions sont établies en prenant connaissance du présent et des forces en présence, ce qui amène – au lieu d'un soulignement sur des événements survenant qui éclipsent les moments adjacents – une attention particulière aux processus impliqués pouvant créer des conditions favorables. Dans un monde qui change très rapidement, l'accent sur les forces en jeu au présent apporte un recul, un outil bénéfique qui permet une adaptation flexible en observant les processus en jeu et en faisant en sorte que de bonnes conditions soient en place afin de favoriser un état des choses souhaité. Tout comme au jardinage, une bonne terre et de bons soins permettent l'épanouissement des plantes et une récolte favorable à l'automne, le langage cultive son terroir pour permettre l'épanouissement de la pensée.

LA TRADITION**qui vient DU CŒUR...**

Pour la troisième année consécutive, la Maison La Traversée baignera dans la lumière et la chaleur, grâce à vous!

Choisissez un magnifique sapin ou un superbe poinsettia en vue des célébrations des Fêtes et des réunions de familles et amis que nous pouvons – enfin – planifier!

Grâce à notre partenaire et ami FLO, qui nous fait généreusement don des sapins et poinsettias, les sommes récoltées lors de notre vente annuelle contribuent à accueillir – **sans frais** – les personnes qui requièrent des soins de fin de vie, dans un environnement de grande humanité, de respect et de soins de confort individualisés et continus.

Vous pourrez choisir parmi 2 formats de poinsettias et 2 choix de hauteurs pour les sapins. Assurez



vos choix en réservant dès maintenant les vôtres et faites vos achats en ligne à l'avance puisque **nos quantités sont limitées** : <https://fondationlatraversee.com/poinsettias-sapins/>.

Vous pourrez choisir en ligne les modalités de livraison à la suite du processus d'achat.

Livraison / rayon de 50 km

1^{er} décembre : Plages horaires : 9 h – 12 h et 13 h – 17 h et 17 h – 20 h
2 décembre : Plages horaires : 13 h 30 – 16 h 30 et 16 h 30 – 20 h

*Pour distances excédentaires ou grandes quantités (+ 5 sapins ou + 15 poinsettias), veuillez communiquer avec Susan Kovac, directrice générale : 819 421-2585, poste 250.

Achat et cueillette sur place :

· 2 décembre : de 15 h à 20 h
· 3 décembre : de 10 h à 18 h
· 4 décembre : de 10 h à 15 h

La Maison La Traversée, au 5100, Montée-Ryan (carrefour giratoire, adjacente au chalet d'information touristique).

RUSSIE 2022

Cuisine d'une GRAND-MÈRE RUSSE

**Baklajannaïa ikra
de Valentina**

Ingrédients

1 kg/2,2 lb	grosses aubergines
375 ml/1 ½ tasse	oignons, finement hachés (ou 2 gros oignons)
90 ml (6 c. à soupe)	huile d'olive
250 ml/1 tasse	poivron vert, finement haché (ou 1 poivron)
1 c. à thé	ail, finement haché
250 ml/1 tasse	tomates concassées (ou 2 grosses tomates finement hachées)
3 ml (½ c. à thé)	sucre
10 ml (2 c. à thé)	sel
Au goût	poivre noir
45 ml (3 c. à soupe)	jus de citron (environ 1 citron)

Louise Duhamel

Résidente de Val-David
et chroniqueuse gourmande

Valentina est une grand-mère russe, celle de mes neveux. La jeune Valentina s'est enfuie de son pays natal vers la Pologne, puis vers la France, pour finalement se réfugier en Belgique, où elle s'est mariée. Plus tard, elle et son mari ont immigré au Canada.

Une grande partie de son histoire est triste et, en vieillissant, Valentina est devenue mélancolique. Avec le temps, les conversations ont porté davantage sur les douloureux souvenirs de son passé, et ses trous de mémoire lui permettaient rarement de se rappeler les bons moments. Valentina aura vécu de nostalgie pratiquement toute sa vie, finalement : sa jeunesse perdue dans une Russie d'où il fallait sortir de sa misère, son adolescence difficile à Varsovie en temps de guerre où la peur et la faim se vivaient au quotidien, ses années complexes de jeune immigrante, à Lille, qui devait se familiariser avec une nouvelle culture, puis sa maison à Bruxelles, où elle s'est enfin sentie presque chez elle...

Son plus grand bonheur aura été d'avoir eu un fils qui lui a donné trois petits-fils. Pour eux, elle a perpétué certaines traditions culinaires de sa Russie natale. Son histoire ne sera pas oubliée : autant les souvenirs tragiques que les meilleurs moments... Valentina a réussi à demeurer présente parmi nous,

car, malgré qu'elle nous ait quittés, quelques plats traditionnels russes sont toujours au menu de nos repas de famille.

Mes neveux s'assurent qu'on mange encore des *pirojki* et des *blinis*, du *bortsch*, du bœuf *Stroganoff*, du *koulbiac* de saumon ou encore la *pashka* ou le *koulitch* (brioche russe de Pâques). On boit parfois de la vodka et, quand le budget le permet, le repas s'accompagne de caviar. Tout ça sans prétention et sans oublier de porter un toast à *babushka*.

Mes lecteurs assidus savent que nos repas familiaux se sont enrichis au cours des années de mets espagnols, portugais, italiens, belges, sardes. Les moments festifs en famille sont amusants, variés et propices à la discussion. On épilogue, on chipote, on conteste, on argumente, on approuve ou on s'émerveille sur l'authenticité de ces mets tout en passant d'une bouchée de gambas portugaises au *piri piri muito temperado* à une tranche de *jàmon pata negra*, en se délectant de croquetas, de boudin, de tourtière, de *pandoro*, de *pizzelles*, de *charlotka* et de tarte au sucre, pour le bonheur de tous!

Et voilà donc que j'ajoute un mets russe au palmarès de nos plats chéris : le *baklajannaïa ikra*, traduction en russe de « caviar du pauvre ». Ce mets, qui est fait d'aubergines, on le trouve aussi dans plusieurs autres pays. Chacun a sa propre recette, qui varie en fonction des ingrédients, de l'assaisonnement, de la quantité d'ail... Dans la

région du Levant, on trouve la purée d'aubergines sous forme de *baba ghanoush* ou de sa version plus épicée, le *mutabbal*. Des trempettes similaires sont connues sous les noms de *kashke bademjan* en Iran, *patlican salatasi* en Turquie, *zaalouk* au Maroc, *melitzanosalata* en Grèce, *cajonata* en Sicile, *salata de vinete* en Roumanie et *kyopolou* en Bulgarie.

Le *baklajannaïa ikra* de Valentina se mange tartiné sur des croûtons, du pain de campagne ou du pain noir. Il se conserve bien pendant une semaine au réfrigérateur et plusieurs mois au congélateur. N'hésitez donc pas à en préparer une bonne quantité et à le congeler en prévision des mois d'hiver. Vous ne le regretterez pas!

Notes

- Si vous craignez la saveur amère des aubergines, il est préférable de les acheter en saison. Les jeunes aubergines sont plus douces et, parce que leurs graines sont minuscules et qu'elles en comportent moins, leur amertume est moindre.
- J'ajoute tout le zeste de citron à la recette et, parfois, quelques graines de cumin au moment où je cuis les oignons. J'adore ces deux saveurs!
- J'aime aussi servir le *baklajannaïa ikra* en garniture pour des hamburgers ou des hot dogs de bœuf ou d'agneau. Délicieux aussi avec du poisson grillé.

Bon appétit!

- Chauffer le four à 425 °F. Cuire les aubergines pendant 1 heure sur une plaque chemisée de papier de cuisson. La peau doit être noircie.
- Entre-temps, faire revenir les oignons dans un peu d'huile, jusqu'à ce qu'ils soient tendres mais non colorés. Ajouter le poivron et l'ail et remuer jusqu'à ce qu'ils ramollissent, de 5 à 8 minutes. Garder en attente.
- Débarrasser les aubergines de leur peau puis hacher la pulpe pour obtenir une purée grossière. L'ajouter aux légumes dans la poêle ainsi que les tomates, le sucre, le sel, le poivre et le reste d'huile. En remuant constamment, amener à ébullition, couvrir et cuire à feu doux 30 à 45 minutes. Retirer le couvercle et faire cuire 30 autres minutes en remuant de temps en temps, jusqu'à ce que toute l'humidité se soit évaporée et que le mélange soit bien consistant.
- Incorporer le jus de citron et vérifier l'assaisonnement. Réfrigérer.
- Servir sur des croûtons de pain au levain grillé, assaisonnés d'ail et d'une bonne huile d'olive.

Employée
du mois



L'employée de ce mois-ci possède et transmet ses connaissances avec des explications remplies de bon sens. Son sourire et sa bonne humeur font d'elle un rayon de soleil. Noémie est notre personne de référence, et nous sommes chanceux de l'avoir dans notre équipe.

Merci d'être là!
Tes collègues de travail

Félicitations, Noémie!

- SANTÉ VOYAGE
- VACCINATION
- HYPERTENSION
- DIABÈTE
- CHOLESTÉROL
- NETTOYAGE D'OREILLE (AVEC PRESCRIPTION)
- SOINS DES PIEDS

LUNDI AU VENDREDI
9 h à 18 h
SAMEDI
9 h à 17 h
DIMANCHE FERMÉ



Maxim Charland
PHARMACIEN

1291, rue J-B Dufresne, Val-David, Qc J0T 2N0
T 819 322.3232 F 819 322.6434

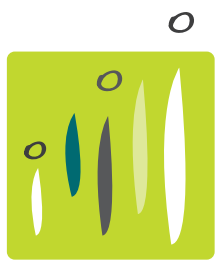

clinique
DENTAIRE
VAL-DAVID inc.

DR JEAN-FRANÇOIS PITT
Chirurgien-dentiste

HEURES D'OUVERTURE
Lundi : 8 h 30 à 17 h
Mardi - Mercredi - Jeudi : 8 h 30 à 16 h
Vendredi (1 sur 2) : 8 h 30 à 15 h

Dentisterie familiale - Esthétique - Chirurgie - Ponts - Traitement de canal
Service d'implants et denturologie Benoît Hébert

2350, rue de l'Église, Val-David • 819 322-9999



AUBERGE
DU VIEUX FOYER
VAL-DAVID

Location de chambres & de chalets



**PROMOTION...
C'est la vie !!!**

À partir de
105 \$
par nuit/par pers.
(min. 2 nuits)

À partir de
115 \$
par nuit/par pers.
(1 nuit)

Hébergement au Pavillon Champêtre
Chambre confort plus avec foyer et bain thérapeutique
Souper Table d'hôte (restaurant de Val-David)
Boîte déjeuner à la chambre
Accès au Parc régional

RÉSERVATIONS : 819 322-2686 | 3167, 1^{er} rang Doncaster, Val-David
www.aubergeduvieuxfoyer.com

café communautaire
La Chapdelaine

Plateforme d'intégration sociale

BOULANGERIE LUNCH ARTISANAT MATÉRIEL D'ART

Dans notre boutique, tous les articles exposés sont fait à la main par des personnes qui vivent et travaillent à «Maison Emmanuel».

maisonemmanuel.org

2454, RUE DE L'ÉGLISE VAL-DAVID 819.320.0119

CAFELACHAPDELAINE@GMAIL.COM

L'ACHAT LOCAL EST PROFITABLE À TOUS!

CLOUTIER & FILS EXCAVATION
1310, route 117, Val-David, 819 322-1421

PIZZA NIKO'S
950, Route 117, Val-David, 819 322-3422

Faites-vous connaître avec Ski-se-Dit.
7000 lecteurs assidus, chaque mois. 819 323-6417 • isabelle@ski-se-dit.info

CPA ORDRE DES COMPTABLES
PROFESSIONNELS AGRÉÉS DU QUÉBEC

Anne Monette, CPA

États financiers • Impôts • Tenue de livres

1271, rue Lavoie, Val-David (Québec) J0T 2N0
Tél./télé.: 819 322-7247

PIXEL Créatif

GRAPHISME
IMPRIMERIE | NUMÉRIQUE
LETTREGE | T-SHIRTS | PROMO

TOUJOURS Créative

pour tous vos projets VISUELS ET IMPRIMÉS

1299, rue des Souchets, Sainte-Adèle
450 229-0395 | pixelduocreatif.com
Pixel Créatif

DECouvrez L'APPLICATION
VAL-DAVID PLUS

ÉVÉNEMENTS
CULTURE
RESTAURANTS
HÉBERGEMENT
ET BIEN PLUS!

Téléchargez maintenant

Présenté par **IMAGE MOBILE.ca**

Pour plus d'info : www.valdavidplus.com • 514 242-2699

TENUE DE LIVRES
HAMEL

FRANCIS HAMEL
819 325-3580
www.tenedelivreshamel.ca



Etienne SAVARD inc.

Société par actions d'un courtier immobilier

819 322 3666

etienne.savard@remax-quebec.com
www.etiennesavard.com



bonjour

Agence immobilière

Le seul courtier
RE/MAX
avec bureau situé
à Val-David

2515, rue de l'Église
VAL-DAVID



VAL-DAVID

Belle Canadienne avec terrain intime à Val-David. Propriété située dans un secteur tranquille. Un seul propriétaire depuis la construction, qui en fait l'entretien minutieusement. Desservi par les deux services; aqueduc et égout. Cette maison offre 3 chambres de bonnes dimensions, une entrée extérieure au sous-sol, un foyer en pierre et de belles aires de vie. Une galerie sur deux cotés et une terrasse à l'avant vous permet de profiter des arbres matures de ce terrain d'un peu plus de 12 000pc, entrée asphaltée et cabanon.



VAL-DAVID

Charmante maison mobile d'une chambre + un boudoir comme bureau ou pour visite, en très bonne état incluant son propre terrain de 5262 Pieds carrés, au bord d'un petit lac, avec vue sur le lac. Domaine de La Belle Etoile à quelques minutes du village de Val-David et de ses activités. Accès direct aux réseaux de plein air, parc régional, ski de fond, vélo, piste cyclable menant au coeur du village. Idéal comme pied à terre, couple ou personne seul à temps plein.



VAL-DAVID

Chaleureux Plain pied de 2 chambres offrant un beau cachet, boiserie, fenestration abondante. Terrain entouré d'arbres de 5 387 pieds carrés, desservi par les services aqueduc et égouts municipaux. À quelques pas des accès au piste de ski de fonds, sentier, accès au parc régionale et piste cyclable menant au coeur du village (1 km) et par linéaire du petit train du nord. Présentement loué à l'année avec bail de la régie jusqu'au 1er juillet 2023.



VAL-DAVID

Faites vite! Prix pour vente rapide! De plus en plus rare. Secteur recherché du lac doré. Terrain plat de 5400 Pieds carrés, avec accès notarié au Lac Doré. Chalet à démolir, pas possible du visite à l'intérieur. À distance de marche de la plage, du coeur villageois de Val-David, parc linéaire et régional et des services. Proximité des sentier de ski, marche, raquette, vélo, ski alpin, escalade etc. Zonage H-29 avec possibilité unifamilial et duplex. Le terrain n'est pas en zone inondable.



VAL-DAVID - 375 000 \$

Emplacement privé, intime et boisé de 42 560 pieds carrés. Vue panoramique de la montagne à l'arrière. Maison de 2 chambres et 2 salles de bain. Garage double 28x31 avec plancher en sable et toit de tôle. Le côté gauche du garage est d'une hauteur de 13 à 15 pieds environ. Au bout d'une rue sans issue et privée, entretien de la rue 500\$ pour 2021-22. Accès notarié à la plage du lac Paquin sur la rue Gascon est. **MLS 20672499**



LAC SUPÉRIEUR - 550 000 \$

Produit unique et emplacement exceptionnel, privé et boisé ayant une façade de 319 pieds sur la rivière Archambault, avec cascade et bassin pour baignade. Aucun voisin visible. À quelques pas du centre de plein air de l'UQAM. Maison à aire ouverte et plafond cathédrale, chambre en mezzanine, fenestration abondante à verre énergétique donnant la vue sur la rivière. Construction de style poutre et poteau, mur en paille de 18 pouces + structure de bois et isolation extérieur avec revêtement de Canexel. Rez-de-chaussée au plancher en ardoise. Immense îlot de cuisine avec rangement central. **MLS 25423126**



VAL-DAVID - Prix de location: 4 000 \$ /m.

Location pour la période du 15 novembre 2022 au 15 avril 2023 seulement. Spacieux et luxueux plain pied de 4 chambres, 2 salles de bain. Beaucoup de luminosité. Magnifique aire ouverte offrant une vue sur les montagnes et le Lac Doré (bord de l'eau). À distance de marche du parc régional Dufresne, parc linéaire, ski de fond, village. Pas d'animaux ni fumeur. Pas de possibilité de louer à plus courte période ou plus longue période, location minimum 5 mois. **MLS 19313303**



SAINTE-AGATHE-DES-MONTS - 550 000 \$

Emplacement exceptionnel. Terrain plat et ensoleillé de 26 acres, sentiers. Maison de style canadienne de 2 chambres, bien entretenue au fil des ans. Grand salon avec foyer, solarium 4 saisons. Magnifique grange de 48 x 30 pieds sur 2 étages. Offrant plusieurs possibilités pour vos projets (ferme, jardin etc.) À environ 12 minutes de la 15, rte 117 et services de Ste-Agathe-des-Monts. **MLS 25049171**



VAL-DAVID - Prix demandé: 1 350 000 \$ +TPS/TVQ

À la fois auberge, restaurant et micro-brasserie, cet établissement au cachet rustique et chaleureux est situé dans une localisation exceptionnelle bordant le parc linéaire. Sa salle à manger et sa grande terrasse donnant vue sur la rivière. Au coeur de toutes les activités et commerces de Val-David, le parc régional tout près. C'est le paradis du plein air. Une des rares auberge brassicole au Québec. Un projet pionnier dont vous avez la chance de prendre le relais! **MLS 14573783**



VAL-DAVID - 595 000 \$

Secteur recherché à distance de marche du coeur villageois, du réseau plein air et des activités de Val-David. Magnifique propriété à aire ouverte, intérieur entièrement rénové au goût du jour. Vous offrant 3 chambres et 2 salles de bain avec grande douche. Grand terrain plat, privé et intime de 17 122 PC desservi par l'aqueduc et les égouts de la ville. Un abri d'auto double, un garage présentement utilisé comme atelier ou autre (pas de porte de garage pour l'instant). Grande terrasse avec piscine hors terre, terrain de pétanque etc. Vous serez charmé! Faites vite! **MLS 21109333**



VAL-DAVID - 289 000 \$

Charmant et lumineux plain pied en très bonne condition. Belle vue panoramique des montagnes et des environs. 3 chambres, grande SFM et atelier au sous-sol. Plancher de bois franc au rez-de-chaussée. Terrain 22 484 PC. À proximité de l'accès de l'autoroute 15, à ±3 km du village, des services et ses activités. **MLS 11205171**

TERRAINS À VENDRE

SAINTE-AGATHE-DES-MONTS

Prix demandé: 54 900 \$ - MLS 27593040

Terrain plat 43 149 PC, coin de rue, ayant façade sur une rue privée, sans issue et aussi sur une rue publique. À environ 5 minutes du centre-ville, des services et activités.

SAINTE-MARGUERITE-DU-LAC-MASSON

Prix demandé: 110 000 \$ +TPS/TVQ - MLS 24491818

Nouveau domaine : Le Boisé des Marguerites. Magnifique domaine en montagne. Terrain #9, d'une superficie 77 669 pieds carrés. À ± 6 km du coeur du village de Val David, écoles primaires et ses activités de plein air. Rue sans issue. Voir addenda pour condition.

VAL-DAVID

Prix demandé: 149 000 \$ +TPS/TVQ - MLS 16067087

Beau terrain (#5) de 45 010 PC, offrant une vue. Un accès au Lac Paquin notarié sera inclus dans la vente et enregistré lors de l'acte de vente. Bordé par un ruisseau. À proximité du parc du secteur lac Paquin et de l'accès de l'autoroute 15. À ±4km du village de Val-David et ses attraits. Le nouveau numéro de lot est en voie d'être enregistré officiellement. La location court terme n'est pas permise

VAL-MORIN

Prix demandé: 89 000 \$ +TPS/TVQ - MLS 12173581

Terrain #1, 24 011 PC, desservi par l'aqueduc municipal. À proximité du village de Val Morin et Val David, de la 15 et route 117, Ski Alpin, parc régional et linéaire. La location court terme n'est pas permise dans ce secteur.

VAL-MORIN

Prix demandé: 130 000 \$ - MLS 17920520

Magnifique terrain au bout d'une rue sans issue de plus de 15 755 mètre carrés ou 169 615 pieds carrés! Vue sur les montagnes environnantes, forêt majoritairement de feuillus. Terrain assez grand pour zonage ferme.

VAL-DAVID

Prix demandé: 350 000 \$ - MLS 27719311

Occasion très rare à Val-David. Bord du lac Deschamps "Arc-en-ciel". Un des rares bords de lac encore disponible. Terrain plat et boisé de 12 597 pieds carrés. Au bout d'une rue sans issue. Desservi par les services d'aqueduc et d'égout de la ville. Au coeur de toutes les activités de plein air, culturels, distance de marche du parc régional et linéaire du village etc. Zonage H27 (unifamilial avec possibilité de logement intergénérationnel et bi-familiale).

**JE M'OCCUPE DE TOUT
POUR VENDRE OU
ACHETER**

**CONTACTEZ-MOI
819 322-3666
ESTIMATION GRATUITE**